



SNEF



**FOURÉ
LAGADEC**



iQANTO



Rapport Annuel d'Activité

ANNUAL ACTIVITY REPORT

2023

CONTENTS

Sommaire



Corporate / *Corporate* 04 - 05

Gouvernance _____	<i>Governance</i> _____	06 - 07
Performance _____	<i>Performance</i> _____	08 - 09
Ressources humaines _____	<i>Human resources</i> _____	10 - 11
Mot du Président _____	<i>A message from the President</i> _____	12 - 13
Mot du Directeur Général _____	<i>A message from the CEO</i> _____	14 - 15

L'Engagement / *Commitment* 16 - 17

Temps _____	<i>Time</i> _____	18 - 19
Entrepreneuriat _____	<i>Entrepreneurship</i> _____	20 - 21
Innovation _____	<i>Innovation</i> _____	22 - 23
Territoires _____	<i>Local communities</i> _____	24 - 25
Client _____	<i>Customer</i> _____	26 - 27
Impact _____	<i>Impact</i> _____	28 - 29
Team Snef _____	<i>Team Snef</i> _____	30 - 31
Environnement _____	<i>Environment</i> _____	32 - 33
Entrepreneurs engagés _____	<i>Committed entrepreneurs</i> _____	34 - 35
Entreprise du Futur _____	<i>Company of the Futur</i> _____	36 - 37

Les Entreprises / *Companies* 38 - 39

Snef / Snef Power Services _____	40 - 43
Ekium _____	44 - 47
Fouré Lagadec _____	48 - 49
Watt _____	50 - 51
iQanto / Visiativ / Abgi _____	52 - 55

Nos Références / *Our References* 56 - 57

Nucléaire _____	<i>Nuclear</i> _____	58 - 59
Renouvelable _____	<i>Renewable</i> _____	60 - 61
Green Economy _____	<i>Green Economy</i> _____	62 - 63
Décarbonation _____	<i>Decarbonization</i> _____	64 - 67
Numérique _____	<i>Digital</i> _____	68 - 71
Efficacité énergétique _____	<i>Energetic efficiency</i> _____	72 - 73
Sécurité _____	<i>Security</i> _____	74 - 75
Industrie 4.0 _____	<i>Industry 4.0</i> _____	76 - 77
Défense _____	<i>Defense</i> _____	78 - 79
Santé _____	<i>Health</i> _____	80 - 81
Cycle de vie du produit _____	<i>Product life cycle</i> _____	82 - 83

Corporate





GOVERNANCE

Gouvernance



Conseil d'Administration du Groupe Snef

Groupe Snef's Board of Directors

Jean-Pierre Dréau
(Président)



Stéphane Corteel
(Directeur Général)



Isabelle Dréau
(Directrice Générale Déléguée)



Patricia Damerval



Hervé Guillou



Guy Lacroix



Lucie Maurel-Aubert



Antoine Cahuzac



Gaël Bodenes



Gaël De Pontbriand
(Censeur)



Commissaires aux comptes / Statutory Auditors

KPMG - Ernst & Young

Administrateurs Indépendants de filiales

Subsidiary Independent Directors



Emeric d'Arcimoles
(Ekium)



Gaël Bodenes
(Snef)



Antoine Cahuzac
(Fouré Lagadec)



Serge Durand
(Snef Power Services)



Alberto Ferreira Pedrosa Neto
(Snef Brasil)



Gilles Fournier
(Président de Fouré Lagadec)

L'Équipage de direction

Management Crew



Jean-Pierre Dréau
Administrateur et Président du Conseil
d'Administration de Groupe Snef
Chairman of the Board of Directors / Director



Stéphane Corteel
Administrateur et Directeur Général
de Groupe Snef / Président du Conseil
d'Administration de Snef
*Director and CEO, Groupe Snef / Chairman
of the Board of Directors, Snef*



Isabelle Dréau
Administrateur et Directrice Générale
Déléguée de Groupe Snef
Senior Chief Executing Officer, Groupe Snef / Director



Olivier Jouven
Directeur Général Adjoint de Groupe Snef /
Directeur Général de Snef
*Deputy Executive Vice President, Groupe Snef /
CEO, Snef*



Costin Borc
Directeur de la zone Europe de l'Est et Afrique
Vice-President, Eastern Europe and Africa



Pierre Dussaud
Directeur de la zone Amérique du Sud
Vice-President, South America



Thomas Fortunet
Directeur Général Délégué de Snef
Deputy Executive Vice President, Snef



David Klein
Directeur Général Adjoint de Groupe Snef /
Directeur Général de Snef Power Services
*Deputy Executive Vice President, Groupe Snef /
Chief Executive Officer, Snef Power Services*



Philippe Lanoir
Directeur Général Adjoint de Groupe Snef /
Président de Ekium Group et iQanto
*Deputy Executive Vice President, Groupe Snef /
President, Ekium Group and iQanto*



Jean-François Yot
Directeur Général d'Ekium
Chief Executive Officer, Ekium



Florian Thomines
Directeur Général iQanto
Chief Executive Officer, iQanto



Nicolas Fehrenbach
Directeur Général de Fouré Lagadec
Chief Executive Officer, Fouré Lagadec



David Wattebled
Directeur Général de Watt
Chief Executive Officer, Watt



Paul Brossier
Directeur Général Adjoint de Groupe Snef
en charge de l'Industrie
Deputy Executive Vice President, Industry, Groupe Snef



Franck Greiner
Directeur Général Adjoint de Groupe Snef
Deputy Executive Vice President, Groupe Snef



Benoît Houssay
Directeur de l'Université et responsable
de la politique Sécurité du Groupe Snef
*Groupe Snef University Director and Head of the
Group's Safety Policy*



Amandine Lepeuple
Directeur Administratif et Financier de Groupe Snef
Chief Administrative and Financial Officer, Groupe Snef

PERFORMANCE

Performance

En une année, la progression de l'activité du Groupe a permis de compenser l'impact de la cession de Snef Telecom. A périmètre constant, le Groupe Snef aura progressé de 12% en 2023. L'EBITDA s'établit à près de 7,5% du Chiffre d'Affaires. Le carnet de commandes progresse de plus de 40% pour s'établir à 20 mois d'activité.

In one year, the Groupe business growth made it possible to offset the impact of Snef Telecom. At constant perimeter, Groupe Snef grew by 12% in 2023. EBITDA stood at nearly 7.5% of revenues. The order book grew by over 40% to reach 20 months of activity.

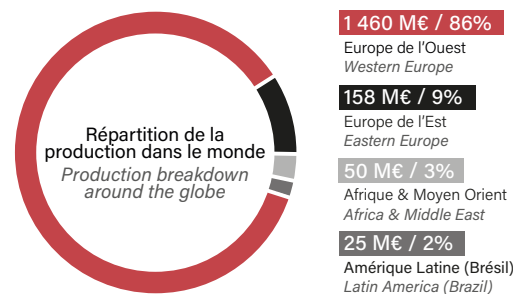
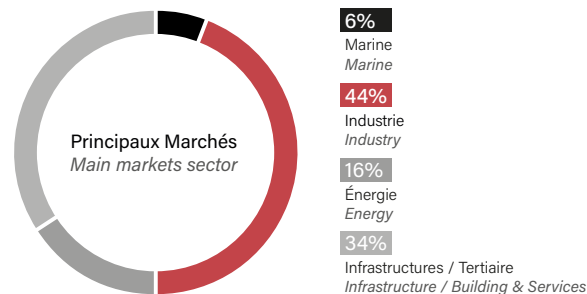
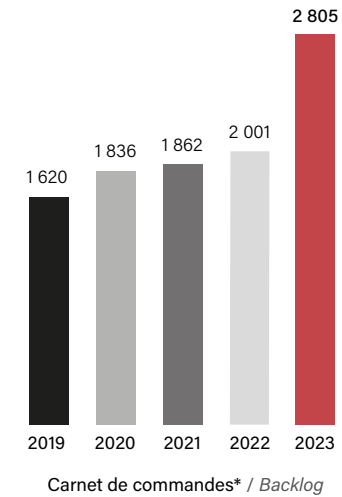
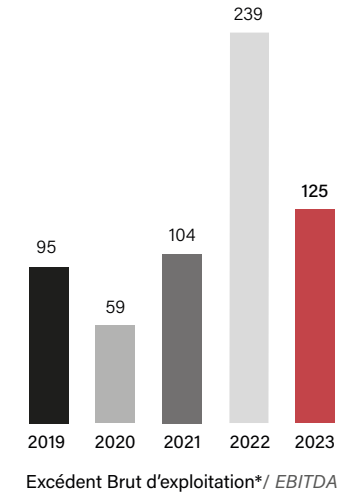
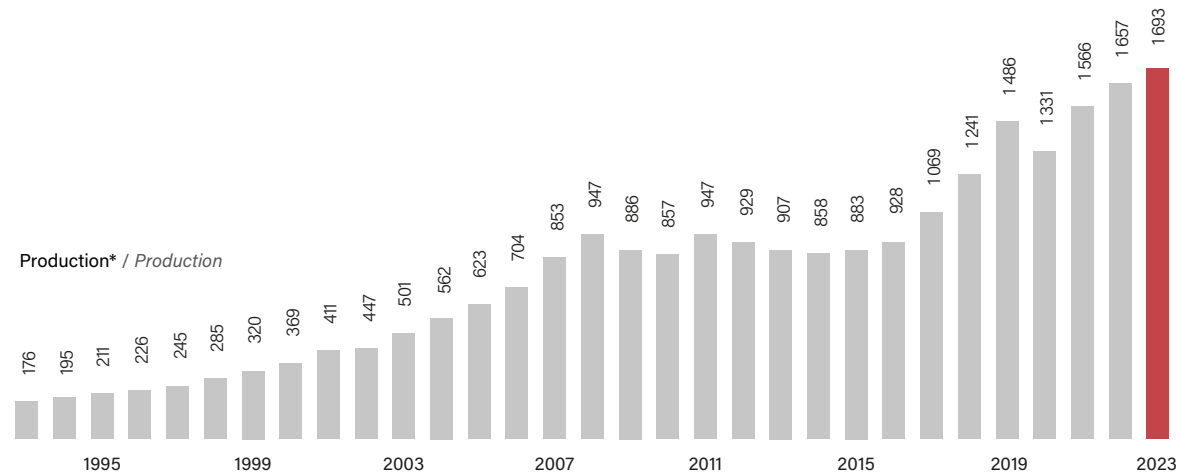

*En millions d'euros / In millions of euros

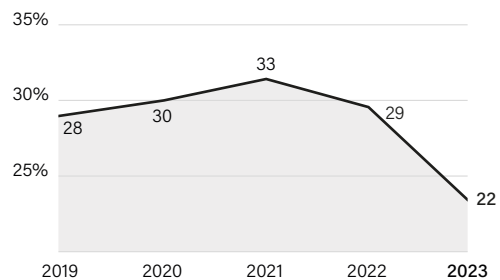

Part dans le chiffre d'affaires en % du top 10 des clients
 % Share in revenues of the 10 top customers

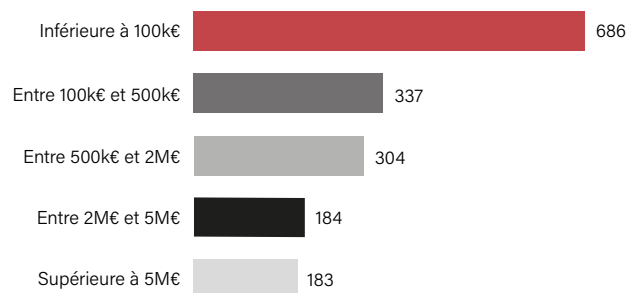

Répartition du CA par taille des affaires
 Revenue breakdown by business size

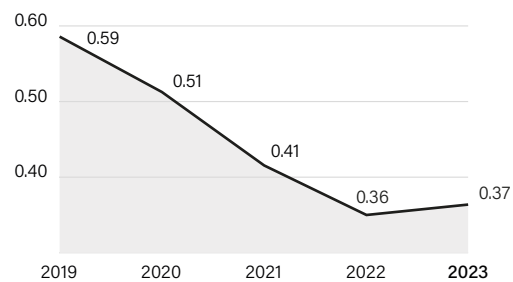

Taux de gravité accident
 Accident severity rate

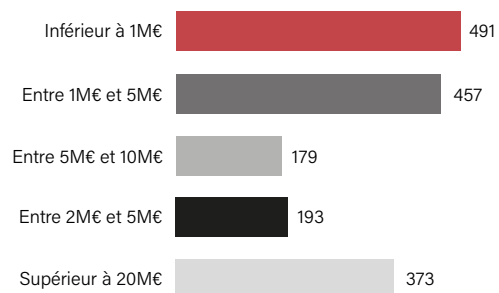

Répartition du CA par client
 Revenue breakdown by customer

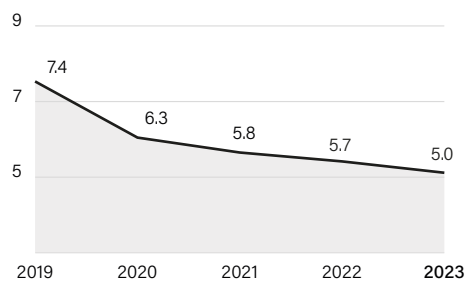

Taux de fréquence accident
 Accident frequency rate



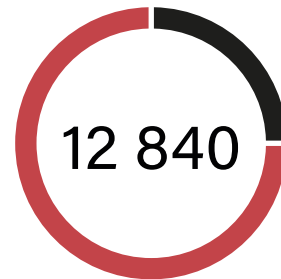

Répartition de l'effectif monde
Workforce breakdown worldwide

9 671
collaborateurs en France
employees in France

3 169
collaborateurs à l'international
employees worldwide



Répartition de l'effectif par nature de contrat en France
Breakdown of the workforce by contract type in France

92%
de contrats en CDI
of permanent contracts

7%
de jeunes en formation
of training contracts

1%
de contrats en CDD
of assisted or fixed-term contracts

HUMAN RESOURCES

Ressources Humaines

En 3 ans, plus de 6 500 collaborateurs auront rejoint le Groupe Snef pour accompagner la progression d'activité. Quasiment tous les collaborateurs sont embauchés en CDI. Les étudiants en alternance représentent 7% de nos effectifs.

In 3 years, more than 6,500 employees joined Groupe Snef to support the growth in business. Almost all employees are hired on permanent contracts. Work-study students represent 7% of our workforce.

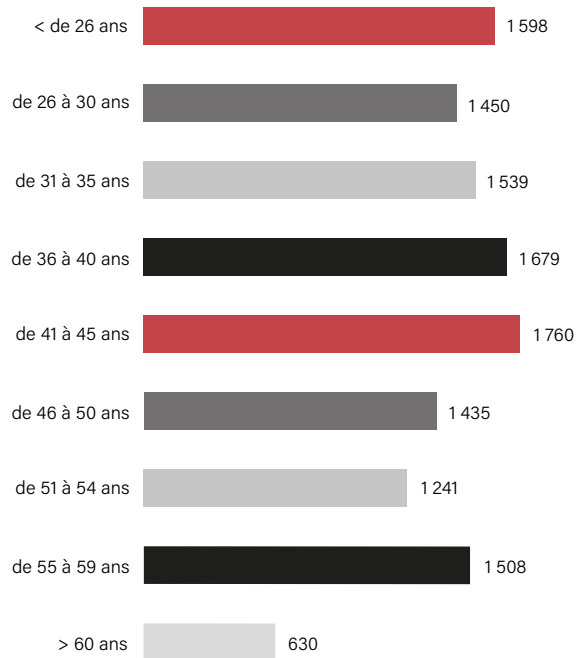

Répartition de l'effectif monde par âge
Breakdown of the workforce worldwide by age

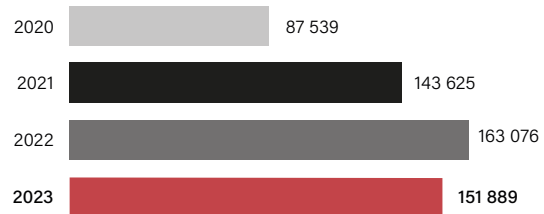

Heures de formation par an
Training hours per year

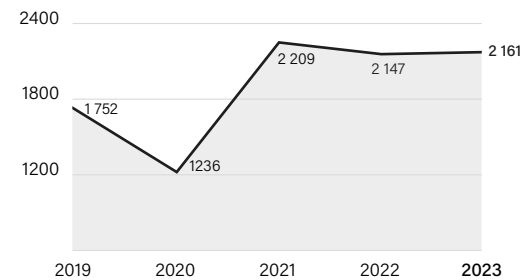

Embauche de personnel en France sur 5 années
Staff hiring in France over 5 years

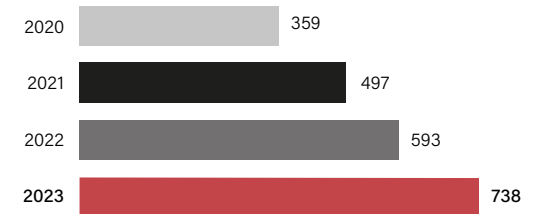

Nombre d'alternants par an
Number of work-study students per year

Message du Président

A message from the Chairman



Avec un chiffre d'affaires en progression de 12 % à périmètre constant et d'excellents résultats financiers, nous clôturons un exercice 2023 exceptionnel. Par ailleurs, un carnet de commandes s'élevant au niveau historique de 3 milliards d'euros assure l'avenir.

Nous intervenons dans le développement durable, sommes portés par les investissements liés à la réduction de l'empreinte carbone, à l'objectif de souveraineté industrielle et énergétique ainsi qu'à la révolution numérique.

L'exercice 2023 aura été riche en événements s'inscrivant tous dans la mise en œuvre de notre stratégie. J'en citerais quatre.

Nous avons obtenu de la part d'EDF un très important contrat de travaux électriques dans le cadre du grand carénage du parc nucléaire et en sommes très fiers. Il nous assure sur les sites de production une forte activité sur les sept prochaines années.

Nous avons procédé à l'acquisition de Sofresid et Fiva qui donnent à notre filiale d'ingénierie Ekium des compétences nouvelles dans les secteurs de l'énergie, de l'environnement et de la marine ainsi qu'une meilleure présence dans l'ouest de notre pays.

Nous avons poursuivi notre maillage géographique afin de nous situer au plus près de nos clients, en France et surtout en Europe.

Enfin, nous procédons à l'acquisition à Lyon de Visiativ, un important acteur de l'informatique qui va permettre de développer encore notre offre numérique et élargir notre position internationale.

Nous célébrerons l'an prochain le 120^{ème} anniversaire de notre Groupe. Cette longévité est une promesse pour l'avenir. Elle est basée sur le respect permanent de nos valeurs et principes, éthique, humilité, sens du métier, intérêt pour la technique, organisation légère et dimension humaine.

Je voudrais conclure ces quelques lignes en saluant l'action de tous nos collaborateurs en France comme à l'International qui chaque jour sur le terrain au service de nos clients font le succès de notre Groupe.

With sales up 12% at constant perimeter and excellent financial results, we closed an exceptional 2023 fiscal year. In addition, an order book reaching a historical €3 billion secures our future.

We are active in sustainable development, are driven by investments to reduce the carbon footprint, the goal of industrial and energy sovereignty, as well as the digital revolution.

Fiscal 2023 has been rich in events, all of which are part of the implementation of our strategy. I'd like to mention four of them.

We won a major electrical contract from EDF as part of the overhaul of the nuclear fleet, and we're very proud of it. It will ensure strong activity at our production sites over the next seven years.

We acquired Sofresid and Fiva, giving our engineering subsidiary Ekium new skills in the energy, environment and marine sectors, as well as a stronger presence in western France.

We have continued to expand our geographical coverage, so as to be as close as possible to our customers, in France and especially in Europe.

Finally, we acquired Visiativ in Lyon, a major player in the IT sector, which will enable us to further develop our digital offering and broaden our international position.

Next year, we will celebrate the 120th anniversary of our Groupe. This longevity is a promise for the future. It is based on a constant respect for our values and principles: ethics, humility, a sense of professionalism, an interest in technology, a lean organization and a human dimension.

I would like to conclude these few lines by paying tribute to the work of all our employees in France and abroad. Every day in the field, at the service of our customers, they drive the success of our Groupe.

Jean-Pierre **Dréau**

Une nouvelle année de succès s'achève pour le Groupe Snef.

2023 aura été un millésime remarquable à plusieurs titres : une croissance à deux chiffres, une rentabilité en progression, plus de 2000 embauches, le lancement de la marque Iqanto, l'arrivée des équipes de Fiva et Sofresid chez Ekium, en France, en Espagne et en Australie ; celles de Génie des Lieux chez Watt, de UCMI chez Fouré Lagadec, de Mach et Iago chez iQanto.

Le Groupe est porté par un marché de l'énergie en bouleversement, l'accélération de la transformation écologique, le renforcement de nos industries et infrastructures critiques dans un environnement où la souveraineté redevient un enjeu ; enfin, la transition numérique.

Dans ce contexte, nous pouvons nous réjouir des orientations prises par le Groupe, qui, aujourd'hui, nous permettent de prendre une position singulière dans un marché où nos savoir-faire sont de mieux en mieux valorisés.

2023 est aussi une année marquée par la guerre, des tensions politiques fortes et une économie en retournement. Les grands équilibres ont fait place à l'instabilité.

Il nous faut nous préparer à des turbulences potentielles et rester forts.

Cette force, nous la tirerons de ce qui a toujours fait notre succès : notre maîtrise des métiers, notre capacité à nous adapter ; enfin, notre sens de l'engagement, au service de nos clients.

Nous savons compter sur l'implication de chacun de nos collaborateurs. C'est pourquoi, nous entamons l'année 2024 avec optimisme.

Plus que jamais, nous entendons renforcer nos compétences, par le recrutement, la formation et l'acquisition de savoir-faire nouveaux.

Enfin, l'année 2024 marque une nouvelle étape pour le Groupe Snef avec l'intégration de la société Visiativ et sa filiale, ABGI. Par ce projet, nous continuons à renforcer notre pôle numérique, et étendre notre palette de services à valeur ajoutée pour nos clients.

L'exercice 2024 verra le passage de la barre symbolique de 2 milliards d'euros de chiffre d'affaires, soit 2,4 fois plus qu'il y a 10 ans.

Another year of success for Groupe Snef.

2023 was a outstanding year in many respects: double-digit growth, increasing profitability, more than 2,000 new hired people, the launch of the iQanto brand, the arrival of the Fiva and Sofresid teams at Ekium in France, Spain and Australia; those of Génie des Lieux at Watt, UCMI at Fouré Lagadec, Mach and Iago at iQanto.

The Group was driven by an energy market in upheaval, by the acceleration of the ecological transformation, the strengthening of our industries and critical infrastructures in an environment where sovereignty was once again an issue, and last but not least, the digital transition.

In this context, we are delighted with the direction taken by the Group, which today enables us to take a unique position in a market where our know-how is increasingly valued.

2023 was also a year marked by war, high political tensions and an economic downturn. The great balances have given way to instability.

We must prepare for turbulence and stay strong.

We will draw this strength from what has always made us successful: the mastery of our businesses, our ability to adapt and, finally, our sense of commitment for the benefit our customers.

We know we can count on the commitment of each and every one of our employees. This is why we are looking forward to 2024 with optimism.

More than ever, we intend to strengthen our skills through recruitment, training and the acquisition of new know-how.

Finally, 2024 marks a new stage for Groupe Snef with the integration of Visiativ and its subsidiary ABGI. Through this project, we continue to strengthen our digital division, and extend our range of value-added services for our customers.

In 2024, sales will pass the symbolic 2 billion euro mark, i.e., 2.4 times higher than 10 years ago.

Stéphane **Corteel**



Message du Directeur Général

A message from the CEO



L'Engagement

Commitment





ENGAGEMENT

Temps

En 2025, le Groupe Snef aura 120 ans. Le Groupe a traversé plus d'un siècle de progrès, d'innovation, de transformation des sociétés.

Le Groupe Snef a formé des dizaines de milliers de jeunes, a donné leur chance à des centaines de milliers de collaborateurs. Le temps est une force ; il nous permet de construire l'avenir.

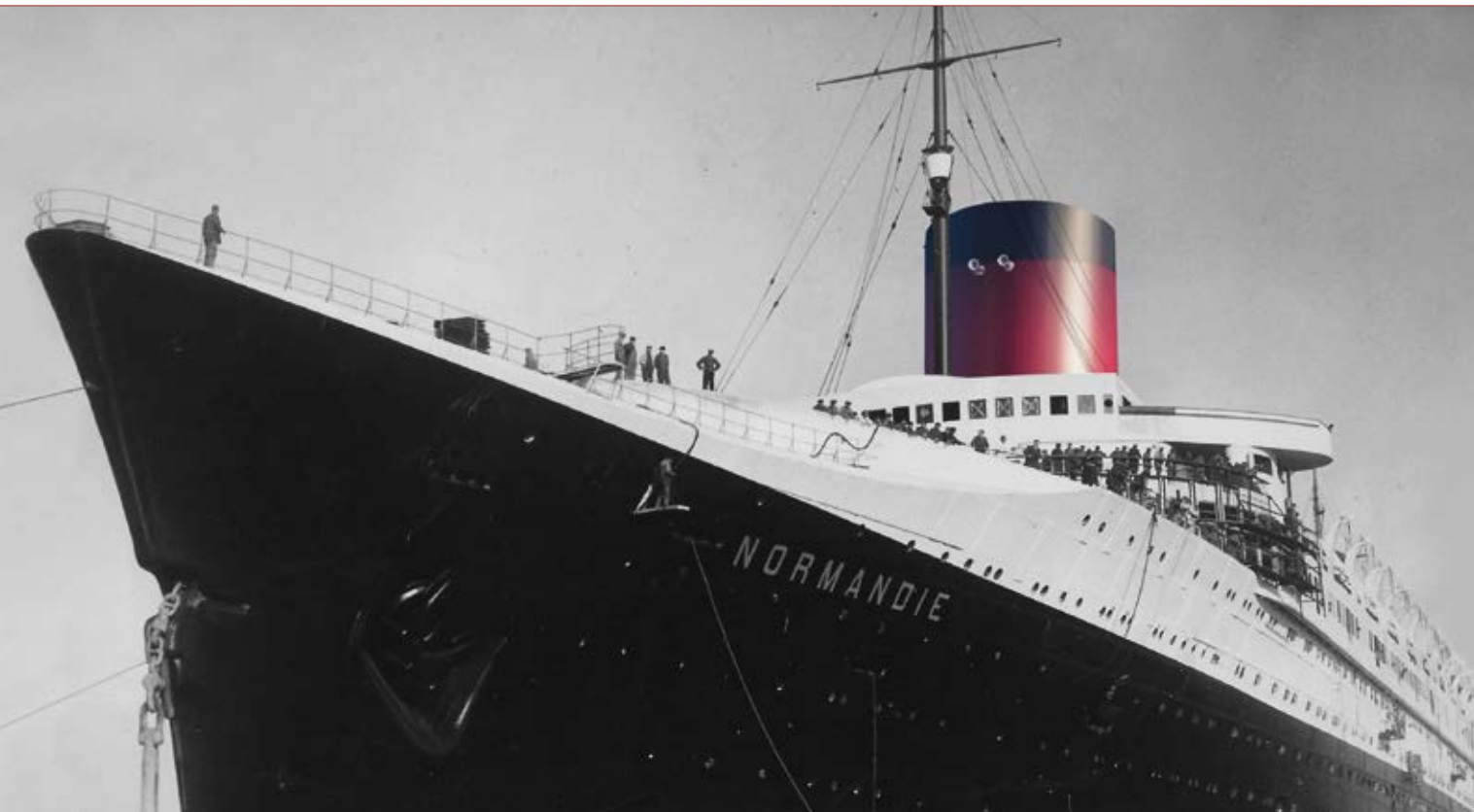

MINISTÈRE
DE LA
MARINE

Direction
Direction Centrale
des Constructions Navales.

Bureau
Bureau des Ateliers-
Bureau administratif.

M. Vivet
M. Vivet, Directeur des
Ateliers, Ministère de la
Construction et des
Admission aux four-
nitures de la Marine.

République Française

Paris 29 JUIN 1912

Le Ministre de la Marine

A. Monsieur Aubert, "ELCERIE FLUX"
30, rue Venteaux, MARSILLIÈRE.

Monsieur, Par lettre du 4 Mai 1912, vous sollicitez votre inscription sur la liste des fournisseurs de la Marine aux lieu et place de M.M. Vivet et C^{ie}.

J'ai l'honneur de vous faire connaître que j'ai accueilli votre demande.

Par dépêche de ce jour je donne avis de ce changement aux Administrations intéressées des Ports et Etablissements de la Marine et les invite à en prendre note sur les exemplaires de la Liste des fournisseurs en leur possession.

Recevez, Monsieur, les assurances de ma considération distinguée ./.

Pour le Ministre et par son ordre :

P. Le Directeur Central
des Constructions Navales,

COMMITMENT : Time

In 2025, Groupe Snef will be 120 years old. The Group has lived through more than a century of progress, innovation and social transformation.

Groupe Snef has trained tens of thousands of young people and given opportunities to hundreds of thousands of employees. Time is a force to be reckoned with; it enables us to build the future.

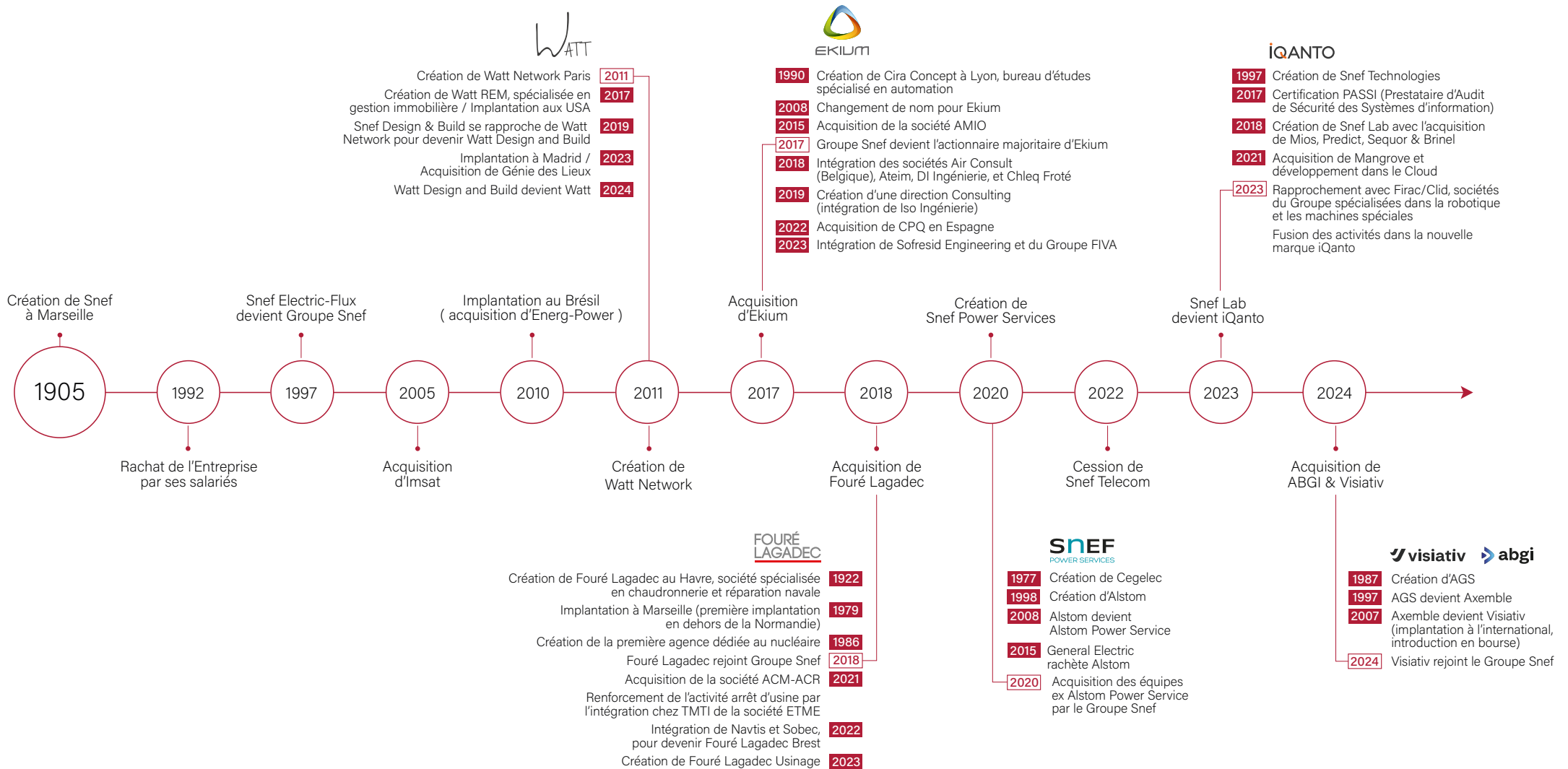



“Le Groupe Snef doit sa pérennité à son modèle qui allie entrepreneuriat, responsabilité des acteurs économiques, agilité et respect du travail bien fait.”

“Groupe Snef owes its longevity to its business model which combines entrepreneurship, the responsibility of economic players, agility and respect for a job well done.”

ENGAGEMENT

Entrepreneuriat

Le Groupe Snef revendique son statut d'ETI (Entreprise de Taille Intermédiaire) indépendante, de province. Ses atouts sont l'agilité, l'esprit d'économie, le rejet des grands discours au profit du terrain et l'idée que la réussite de l'entreprise passe avant celle de ceux qui en ont la responsabilité.

La stratégie du Groupe Snef est simple : monter dans la chaîne de valeur, tout en préservant ce qui a fait sa force depuis toujours : la maîtrise du métier, sur le terrain et au service de ses clients et partenaires.

Le portefeuille d'activités du Groupe Snef est composé d'une multitude de projets dont la maîtrise unitaire fait le succès global de l'entreprise.

Le Groupe Snef a toujours embauché, formé, valorisé le travail et considéré que l'entreprise est le lieu du développement économique, de la création d'emplois et de l'épanouissement de ses collaborateurs.

Fondée il y a près de 120 ans, le Groupe Snef reste jeune, tourné vers l'avenir, au cœur de la transformation énergétique et de la révolution numérique.

Le Groupe Snef doit sa pérennité à son modèle qui allie entrepreneuriat, responsabilité des acteurs économiques, agilité et respect du travail bien fait.

Nous prônons la simplicité dans la décision, la capacité d'adaptation, un management direct ; autant d'atouts pour embarquer les nouveaux talents dans l'aventure du Groupe Snef.

L'indépendance financière du Groupe Snef et l'actionnariat familial permettent d'inscrire le développement de ses activités dans une vision à long terme, avec une culture entrepreneuriale forte qui repose sur la volonté de construire des relations de partenariat et de récurrence avec ses grands clients.

COMMITMENT : *Entrepreneurship*

Group Snef is proud of its status as an independent, provincial ETI (intermediate-sized Enterprise). Its assets include agility, a spirit of economy, the rejection of grand speeches in favor of fieldwork, and the belief that the success of the company takes precedence over the success of those responsible for it.

Groupe Snef's strategy is simple: move up the value chain while preserving what has always been its strength: mastery of the trade in the field and at the service of its customers and partners.

Groupe Snef's business portfolio comprises a multitude of projects, each contributing to the company's overall success.

Groupe Snef has never stopped hiring, training, has always valued work and considered that the company is the place for economic development, job creation and the fulfillment of its employees.

Founded nearly 120 years ago, Groupe Snef remains young, forward-looking, at the heart of the energy transformation and the digital revolution.

Groupe Snef owes its longevity to its business model which combines entrepreneurship, the responsibility of economic players, agility and respect for a job well done.

We advocate simplicity in decision-making, the ability to adapt, a direct management approach – all assets to bring new talents onboard Groupe Snef adventure.

Groupe Snef's financial independence and family shareholding enable us to develop our activities with a long-term vision, with a strong entrepreneurial culture based on the will to build partnerships and recurring relationships with our major customers.

ENGAGEMENT

Innovation

Depuis sa création, le Groupe Snef s'est engagé dans l'innovation. Aujourd'hui, Ekium, Snef Power Services, iQanto, Visiativ et ABGI mènent des programmes de développement pour plus de 15 millions d'euros d'investissement annuel.

En près de 120 ans d'existence, le Groupe Snef s'est vu impliqué dans de multiples bouleversements de la société, qui ont tous pour point commun d'avoir trouvé leur source dans le progrès technique.

La révolution énergétique, la transformation digitale, la mutation de nos outils industriels, le changement des modes de vie en sont une nouvelle concrétisation.

COMMITMENT : Innovation

Groupe Snef has been committed to innovation since its creation. Today, Ekium, Snef Power Services, iQanto, Visiativ and ABGI are leading development programs worth over 15 million euros in annual investment.

In the nearly 120 years of its existence, Groupe Snef has been involved in many company upheavals, all of which have one thing in common: their source in technical progress.

The energy revolution, the digital transformation, the mutation of our industrial tools and changing lifestyles are just a few examples.

SnEF
POWER SERVICES

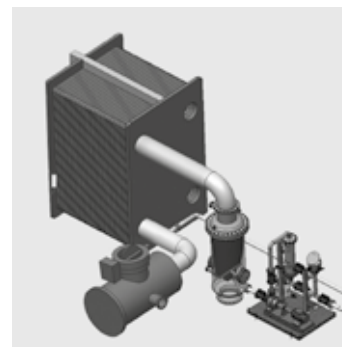

Prévention des risques d'encrassement et colmatage des échangeurs à plaques
Prevention of fouling and clogging in plate heat exchangers

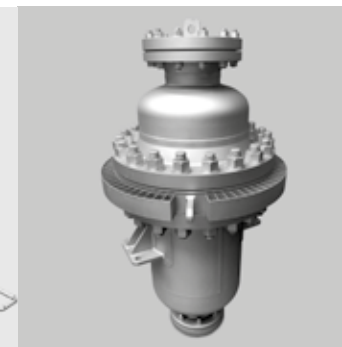

Recombineur H2 DAR
Rare gas separation

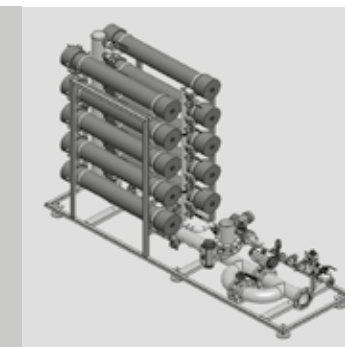

Séparation de gaz rares par membranes
Separation of rare gases through membranes



EKIUM

Production offshore d'hydrogène
Offshore hydrogen production

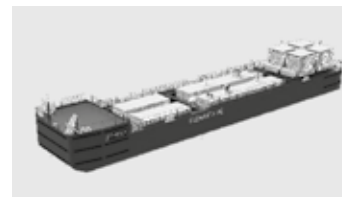

Barge multiservice pour l'électrification des navires
Multi-service barge for ships' electrification



Distribution d'hydrogène
Hydrogen distribution



Captage et liquéfaction du CO₂
CO₂ capture and liquefaction

IQANTO

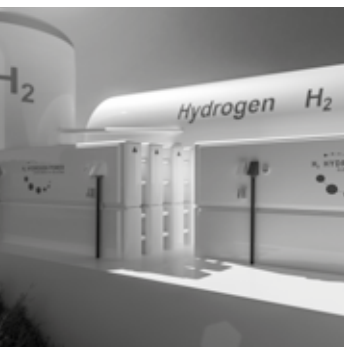

Décarbonation Decarbonization

Décarbonation du transport maritime (anticipation en temps réel de surémission carbonée par modèle de prédiction).

Decarbonization of maritime transport (real-time anticipation of excess carbon emissions using a predictive model).

Amélioration de la performance des navires en haute mer (anticipation en temps réel de baisse de performance énergétique).

Improving ship performance on high seas (real-time anticipation of reduced energy performance).



Industrie du Futur Industry of the Futur

Qualité prédictive des procédés de soudage par friction (pour les réservoirs d'Ariane 6).

Predictive quality of friction welding processes (for Ariane 6 tanks).

Développement de cas d'usage pour la mobilité et l'industrie 4.0.

Development of use cases for mobility and industry 4.0.



Intelligence Artificielle Artificial Intelligence

Conception et développement de technologies d'IA vertes, adaptatives, centrées sur l'Homme.

Design and development of green, adaptive, human-centered AI technologies.

Machine Learning au service de la détection du cancer du pancréas par analyse d'écho-endoscopie.

Machine Learning for the detection of pancreatic cancer using echo-endoscopy analysis.



Agora architecture
Agora architecture

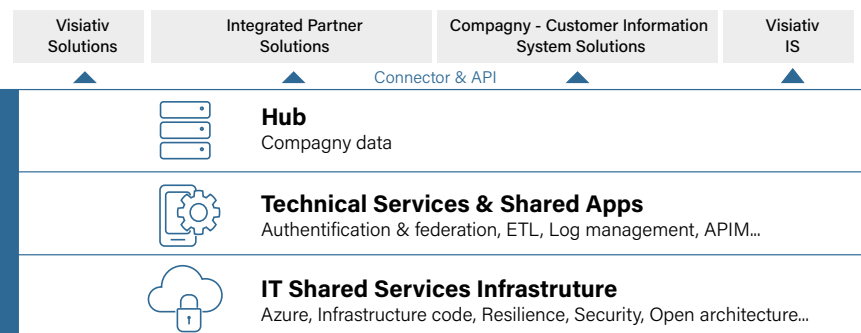

Accompagnement de dirigeants dans l'innovation
Innovation support for executives

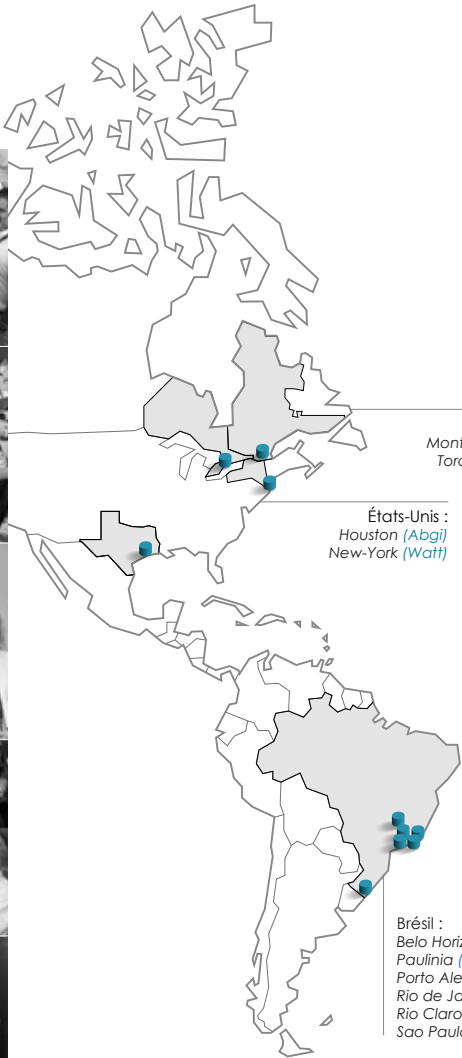

Brésil :
Belo Horizonte (Snef / Abji)
Paulinia (iQanto)
Porto Alegre (iQanto)
Rio de Janeiro (Ekium)
Rio Claro (iQanto)
Sao Paulo (Snef / Abji)

Allemagne
Autriche
Belgique
Espagne
Irlande
Luxembourg
Pays Bas
Portugal
Suède
Suisse
United Kingdom

Pologne
Slovaquie
Roumanie
Ukraine

Algérie
Cameroun
Congo
Côte d'Ivoire
Gabon
Guinée Equatoriale
Maroc
Ouganda
Sénégal
Tanzanie
Snef
Fouré Lagadec
Ekium
Visiativ

Émirats Arabes Unis :
Abu Dhabi (Snef / Ekium)
Dubai (Visiativ)

Ile Maurice (Ekium)

Australie :
Adelaïde (iQanto)

ENGAGEMENT

Territoires

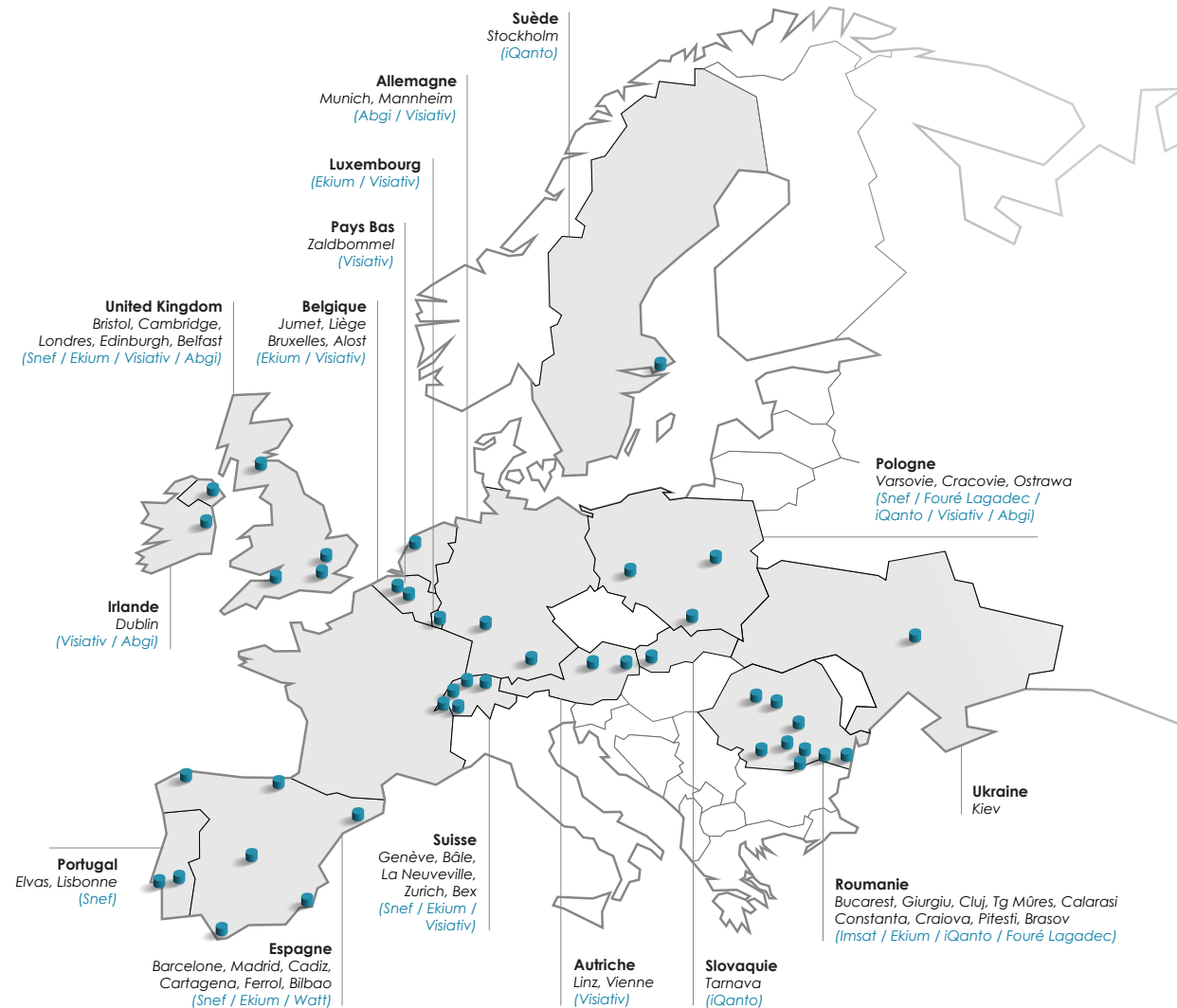
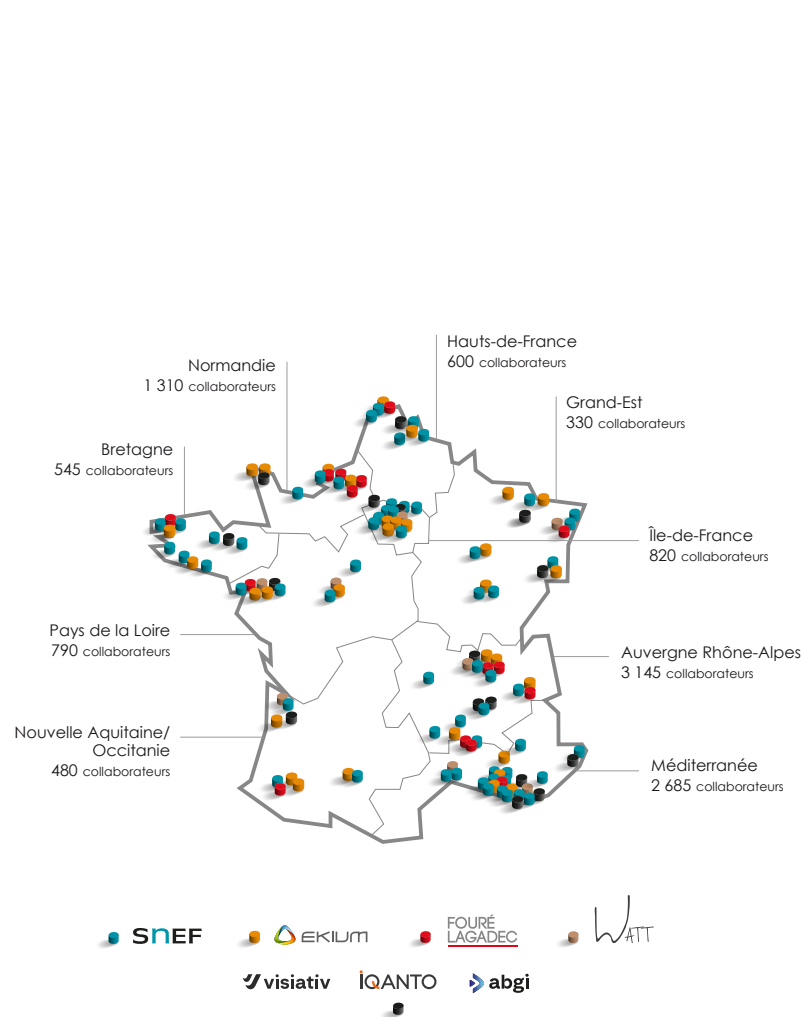

Le Groupe Snef est enraciné dans les territoires, en France, comme à l'International. Nous revendiquons notre culture de Province, notre stratégie de proximité.

Snef est né sur la Port de Marseille ; Fouré Lagadec au Havre ; Watt à Paris ; Ekium, Visiativ et ABGI à Lyon ; iQanto agrège les savoir-faire de multiples entreprises du territoire.

Le Groupe Snef est présent dans 65 villes, hors du territoire français. Le Groupe compte plus de 100 nationalités parmi ses salariés.

Chaque marque dispose de son réseau d'implantations, avec un maillage géographique fin, qui permet d'adresser les grands bassins industriels, ainsi que les collectivités territoriales.

COMMITMENT : Local communities

Groupe Snef is rooted in its local communities, both in France and abroad. We are proud of our provincial culture and our local strategy.

Snef was born on the Port of Marseille; Fouré Lagadec in Le Havre; Watt in Paris; Ekium, Visiativ and ABGI in Lyon; iQanto combines the know-how of many local companies.

Groupe Snef is present in 65 cities, outside France. Its workforce includes more than 100 nationalities.

Each brand has its own network of subsidiaries, with a fine geographical meshing, which makes it possible to address large industrial areas, as well as local and regional authorities.



SNEF



FOURÉ
LAGADEC

WATT

visiativ

iQANTO

abgi

Toutes les marques du Groupe Snel ont pour point commun de fournir des services à Valeur Ajoutée et d'évoluer dans des environnements complexes. Notre stratégie a toujours reposé sur la maîtrise des métiers.

All Groupe Snel brands have one thing in common: they provide value-added services and operate in complex environments. Our strategy has always been based on mastering our core businesses.

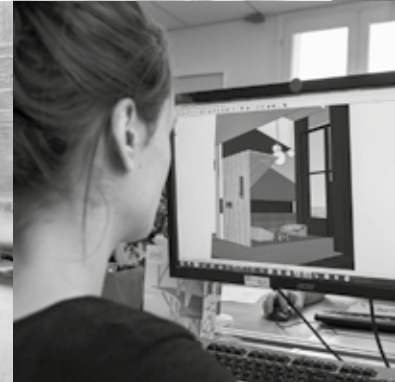



ENGAGEMENT

\Client

Au fil des 120 ans d'existence du Groupe, notre engagement aux côtés de nos clients s'est transformé en relations partenariales de long terme, parfois depuis plus de 100 ans. Nous allons au bout de tous nos projets, avec succès, sans jamais abandonner. Nous avançons avec un esprit de respect et d'humilité, dans l'accompagnement et le service.

COMMITMENT : Customer

Over the course of the Groupe's 120-year history, our commitment to our customers has evolved into long-term partnerships, some spanning more than 100 years. We see all our projects through to completion, successfully, never giving up. We move forward in a spirit of respect and humility, with support and service in mind.



“Toutes les équipes du Groupe Snel sont engagées sur le terrain.”

“At Groupe Snel, all teams are committed to fieldwork.”

5 596

salariés formés
Trained employees

11 M€

budget formation
Training budget

27 H

de formation
par personne
*Training hours
per person*

ENGAGEMENT

Impact

Quoi de plus impactant que d'être enraciné dans les territoires, de contribuer à leur développement, d'accompagner les transformations de la société, d'embarquer des milliers de collaborateurs dans cette aventure ? C'est l'ADN du Groupe Snef depuis 1905.

COMMITMENT : *Impact*

What could be more impacting than being rooted in local communities, contributing to their development, supporting social change and involving thousands of employees in this adventure? This has been Groupe Snef's DNA since 1905.

Nombre d'embauches par an depuis 1939
Number of people hired per year since 1939

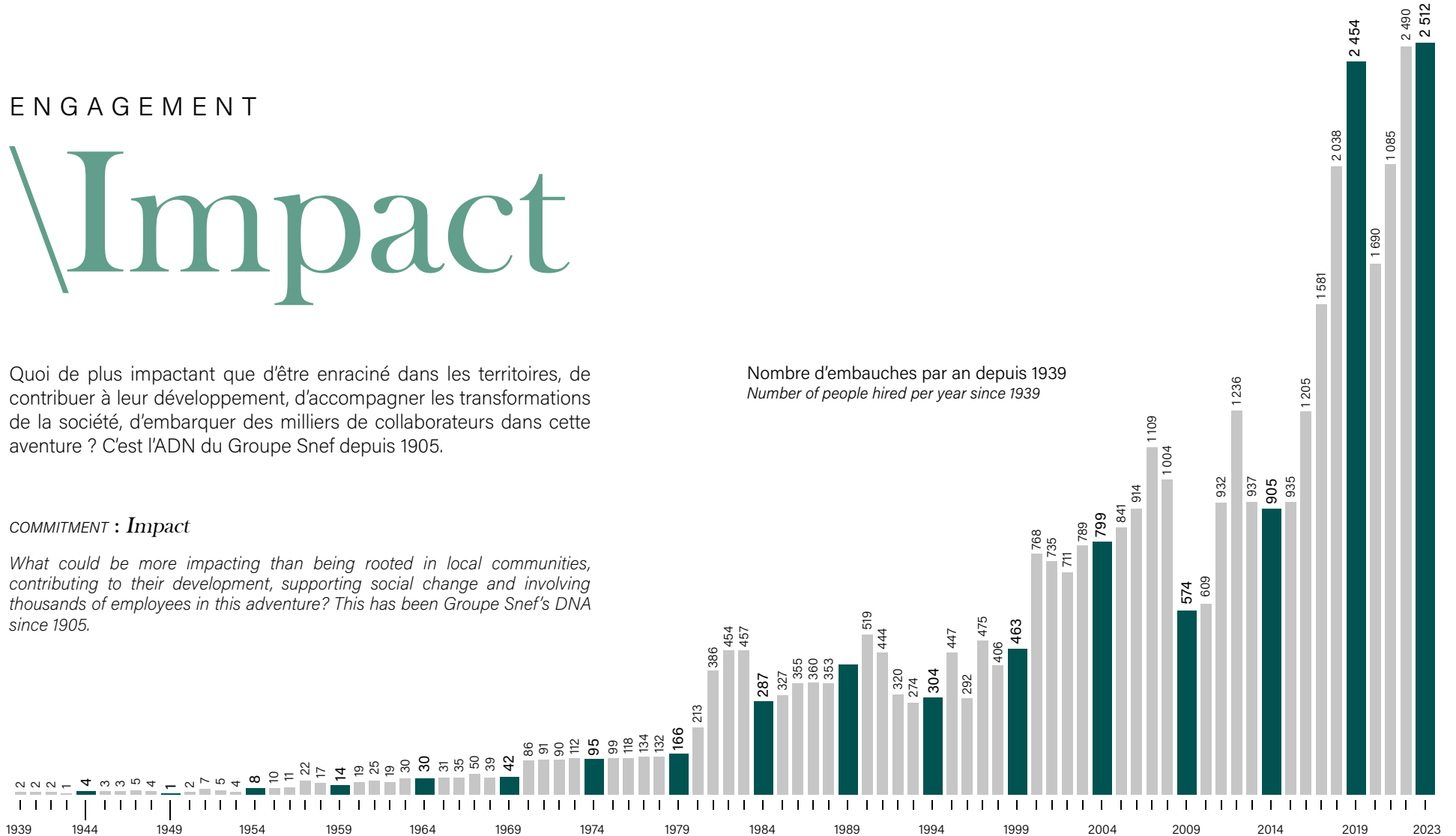



Xavier Macaire
Skipper sur Class 40



Justine Mettraux
Skipper sur Imoca

ENGAGEMENT / COMMITMENT

TEAM SNEF

Le Team Snef est une équipe de 14 000 collaborateurs qui partagent exigence et passion. Tous nos métiers se retrouvent autour des mêmes valeurs, celles d'une seule équipe, le Team Snef avec le même engagement, depuis l'origine du Groupe :

- Respect
- Sens des responsabilités
- Exigence du travail bien fait
- Humilité dans nos tâches quotidiennes

Ce sont les valeurs d'une équipe soudée et fidèle à l'esprit de liberté et d'entrepreneuriat.

Elles se déclinent au quotidien dans un sens aigu du service, de l'éthique, de la performance et du respect le plus élémentaire : la sécurité des personnes.

Team Snef is a team of 14,000 employees who share the same high standards and passion. All our business lines share the same values, those of a single team, Team Snef, with the same commitment we had at the Group's inception:

- Respect
- Sense of responsibility
- Requirement for a job well done
- Humility in our daily tasks

These are the values of a close-knit team, faithful to the spirit of freedom and entrepreneurship.

They are expressed daily in a keen sense of service, ethics, performance and the most basic respect: the safety and security of people.

Lauriane Nolot
Formula Kite Racing



Jean-Baptiste Bernaz
ILCA 7



Noé Delpech
49er





Engagement 1 / Commitment 1

Agir sur notre propre empreinte carbone.
Act on our own carbon footprint



Engagement 2 / Commitment 2

Adopter une démarche d'achats responsables.
Adopt a responsible purchasing approach



Engagement 3 / Commitment 3

Accompagner nos clients dans la transition
énergétique et environnementale.
*Support our customers in the energy and
environmental transition*



Engagement 4 / Commitment 4

Mobiliser les Entreprises du Groupe et
leurs collaborateurs.
Mobilize the Group companies and their employees



Énergies carbonées
Carbon energies

15% CA

Green economy
Green economy

30% CA

ENGAGEMENT

Environnement



Le Snef Act est ambitieux. Nous visons la neutralité carbone à horizon 2040 et entendons jouer un rôle important dans l'accompagnement de nos clients dans leur propre démarche environnementale.

En 2023, le secteur des énergies carbonées représentent 15% du chiffre d'affaires du Groupe Snef, la green economy plus de 30%.

COMMITMENT : *Environment*

The Snef Act is ambitious. Our goal is to reach carbon neutrality by 2040 playing a major role in supporting our customers in their own environmental initiatives.

By 2023, the carbon-based energy sector will account for 15% of Groupe Snef sales, while the green economy accounts for over 30%.





“ Depuis 2018, le Groupe Snel soutient le projet de recherche scientifique Polar Pod.”

“ Groupe Snel has been supporting the Polar Pod scientific research project since 2018.”

ENGAGEMENT

Entrepreneurs engagés

Le Groupe Snef s'engage au quotidien au sein des territoires, pour la santé, le sport, la culture, l'éducation et la recherche.

COMMITMENT : Committed entrepreneurs

On a daily basis, Groupe Snef is committed to health, sports, culture, education and research in local communities.



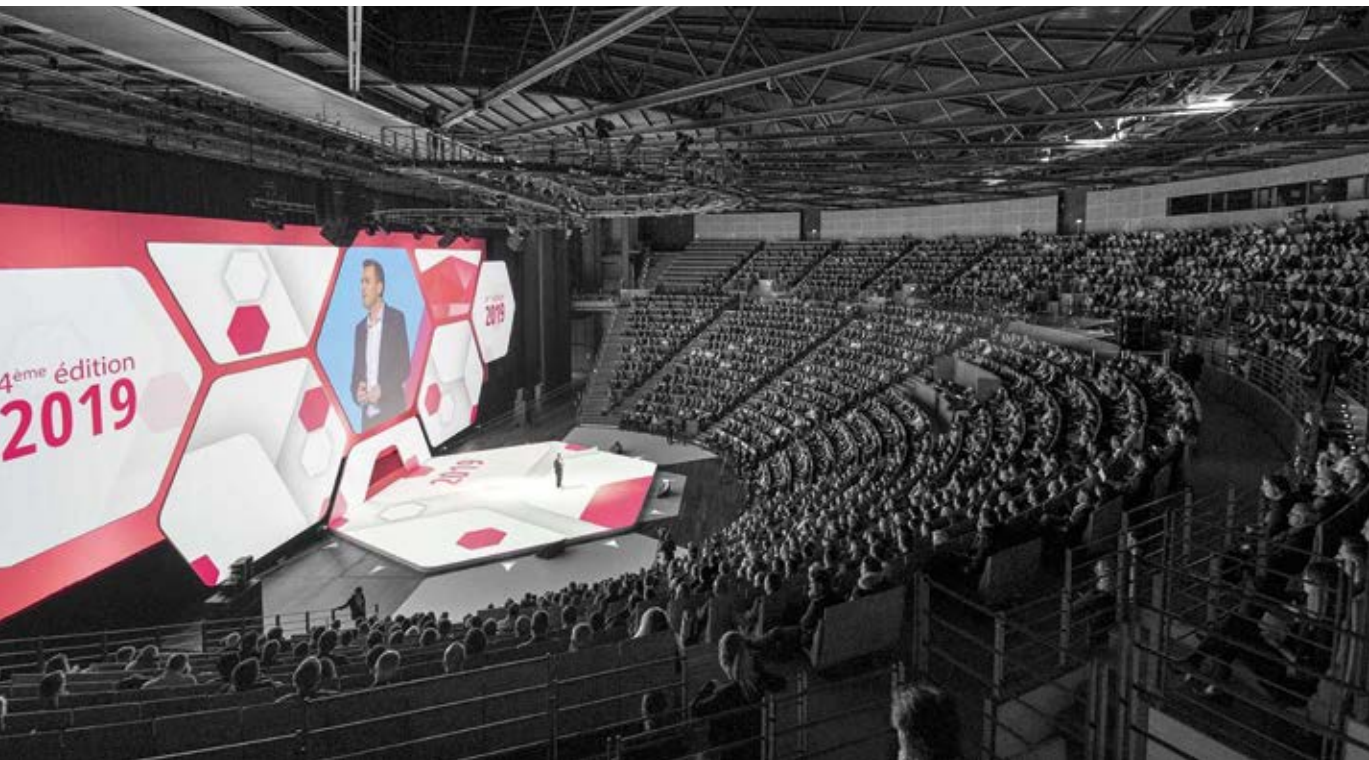

“ Faire de la transformation digitale un levier de croissance, de compétitivité et d’innovation.”

“ Make this transformation a lever for growth, competitiveness and innovation.”

Entreprise du Futur

En 2016, Visiativ a créé l'Entreprise du Futur.

Acteur de la transformation digitale, Visiativ a lancé le congrès de l'Entreprise du Futur avec pour objectif de mettre en action les meilleures expériences et expertises des dirigeants de PME et ETI des territoires, pour faire de cette transformation un levier de croissance, de compétitivité et d'innovation.

Le succès du congrès, avec plus de 5 000 participants en 2018, a conduit l'Entreprise du Futur à fédérer et animer une communauté de plusieurs milliers de dirigeants tout au long de l'année à travers une soixantaine de rencontres.

L'Entreprise du Futur est ainsi devenue un véritable levier d'accélération des transformations humaines, sociales, sociétales, environnementales, digitales, technologiques et stratégiques pour toutes les PME et ETI françaises.

Avec la même conviction que les transformations sociétales, environnementales et digitales révolutionnent les entreprises, le Groupe Snef soutiendra ce formidable projet aux côtés du fondateur de Visiativ, pour que la proposition de valeur de l'Entreprise du Futur et sa communauté s'étendent sur l'ensemble du territoire français et européen.

COMMITMENT : Company of the Future

In 2016, Visiativ created Entreprise du Futur.

Drawing on the strength of its convictions concerning digital transformation opportunities, Visiativ launched the Entreprise du Futur convention with the goal of putting into action the best experience and expertise of SME and ETI managers in local communities, to achieve this transformation and turn it into a lever for growth, competitiveness and innovation.

With over 5,000 participants in 2018, the success of the convention led Entreprise du Futur to bring together and lead a community of several thousand managers throughout the year via some sixty meetings.

L'Entreprise du Futur has thus become a real lever for accelerating human, social, societal, environmental, digital, technological and strategic transformations for all French SMEs and ETIs.

Sharing the same conviction that social, environmental and digital transformations are revolutionizing companies, Groupe Snef will support this amazing project alongside the founder of Visiativ, so that the value proposition and its community spread throughout France and Europe.





Nos Entreprises

Our Companies

SNEF

 EKIUM

FOURÉ
LAGADEC

WATT

 visiattiv

IQANTO

 abgi

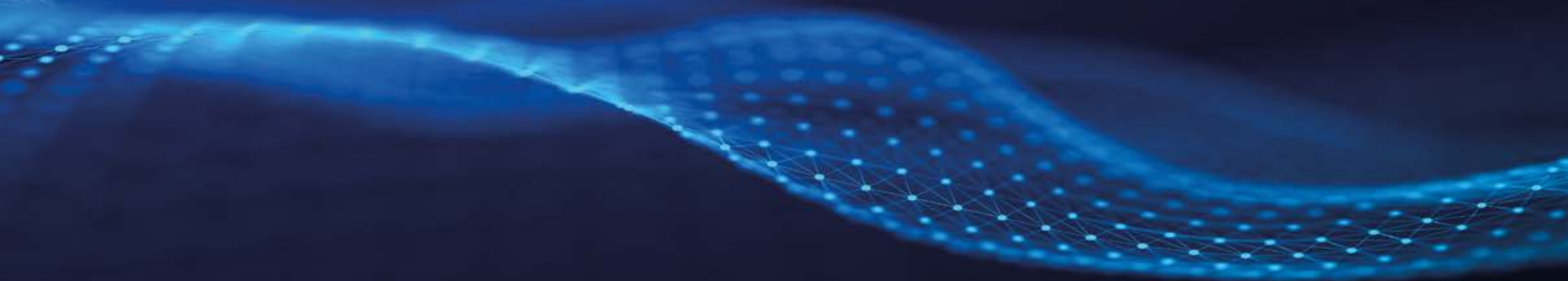



Snef conçoit et intègre des systèmes électriques et d'optimisation énergétique, des systèmes de pilotage et de contrôle des procédés industriels (instrumentation, contrôle commande), des systèmes de sécurité (surveillance périmétrique, contrôle d'accès, vidéo protection, biométrie), des systèmes de génie climatique, et gère la maintenance et l'exploitation d'installations en environnement complexe.

Snef designs and integrates electrical and energy optimization systems, industrial process control systems (instrumentation, automation, analysis), security systems (perimeter surveillance, access control, video protection, biometrics), HVAC systems, It also manages the maintenance and operation of installations in complex environments.

Snef

70
agences en France
agencies in France





Compétences Multi-Métiers

Électricité haute tension - Électricité basse tension - Sous-stations / Postes électriques - Tableaux électriques - Chauffage Ventilation Climatisation (CVC/HVAC) - GTC/GTB / régulation chaleur froid - Vidéosurveillance - Contrôle d'accès - Objets connectés - Détection incendie - Sécurité incendie / Extinction - Détection intrusion - Biométrie - Hypervision - Détection de drones - Réseaux Tetra et PMR LTE Privé - PPMS (Plan Particulier de Mise en Sécurité) - Cybersécurité des systèmes déployés - Efficacité énergétique - Accompagnement aux économies d'énergie - Réseaux IT - Réseaux radio - Cœur de réseau, relais, terminaux - Études de couverture radio (PMR, LTE privé, WIFI, LoRa, Sigfox, Bulles tactiques / Communications critiques) - Fibre optique - Câblage VDI - Audiovisuel / Sonorisation - Téléphonie (ToIP) - Datacenters - Maintenance des installations.

Multi-Business Skills

High-voltage electricity - Low-voltage electricity - Electrical substations - Electrical panels - Heating Ventilation Air conditioning (HVAC) - GTC/GTB / heat and cold regulation - Video surveillance - Access control - Connected objects - Fire Detection - Fire safety / extinguishing - Intrusion detection - Biometrics - Hypervision - Drone detection - Tetra and PMR LTE Private networks - PPMS (Specific Safety Plan) - Cybersecurity of deployed systems - Energy efficiency - Support for energy savings - IT networks - RADIO networks - Core network, relays, terminals - COVERAGE studies radio (PMR, private LTE, WIFI, LoRa, Sigfox, Tactical Bubbles / Critical communications) - Optical fiber - VDI cabling - Audiovisual / Sound - Telephony (ToR) Sound - Telephony (ToIP) - Datacenters - Installation maintenance.

7 700



collaborateurs / employees

France : 5 560

International : 2 140



Industrie

- Travaux neufs, arrêt, maintenance
- Alimentation HT, groupes électrogènes, systèmes de batteries, poste de transformation, distribution, conversion, tableaux de puissance et d'automates
- Ventilation industrielle
- Instrumentation, automatismes, contrôle commande SCADA
- Travaux en zone ATEX
- Vannes et soupapes
- Métrologie
- Analyse de gaz
- Tuyauterie inox et plastique
- Salles blanches, salles anhydres, traitement de l'air
- Ciment / matériaux de construction : conception et réalisation de sous-ensembles industriels - Études, charpentes métalliques, intégration de concasseurs, fours, broyeurs, bypass, contrôle commande et supervision

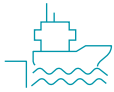

Marine, offshore

- Câblages spéciaux - Intégration de baies techniques (logiciels embarqués, calculateur de données, alimentation) - Tables tactiques - Bornage - Maintien en Conditions Opérationnelles - IPER - Retrofit
- Travaux en environnement marine militaire (câblage Pyro)
- Étude d'intégration, montage de panneaux, montage sur bloc, montage à bord
- Alimentation à quai : solution intégrée en container ou armoire, conversion de fréquence de 50 à 60 Hz
- Entretien moteurs
- Sous-stations de champs d'éoliennes
- Maintenance offshore
- Propulsion électrique



Infrastructure & Sécurité

- Bâtiments : constructions neuves, rénovation, maintenance
- Transport : électrification, dépôt de bus, information voyageurs
- Rail : caténaires, traction, signalisation, surveillance, ventilation tunnel, installations de gare
- Sécurité : vidéoprotection, centre de supervision, reconnaissance faciale, contrôle d'accès, biométrie, protection périmétrique, bagages abandonnés
- Tunnels : gestion, électrification, éclairage, ventilation, signalisation et sonorisation
- Sport : gestion d'équipements, sonorisation, écrans géants, éclairage LED



Collectivités

- Marchés de travaux au bordereau
- Éclairage public et mise en lumière
- Bornes escamotables, gestion du trafic et signalisation
- Ville intelligente, gestion du stationnement, lecture automatique des plaques
- Bornes de recharge
- Efficacité énergétique



Santé

- Travaux neufs, maintenance et exploitation en milieu hospitalier, gestion d'énergie, boucle Moyenne Tension
- Installations pneumatiques, appels malade, fluides médicaux
- CVC et salles blanches

Industry

- *New works, shutdown, maintenance*
- *HV power supply, generators, battery systems, transformer stations, distribution, power and automations conversion tables*
- *Industrial ventilation*
- *Instrumentation, control system, automation, SCADA*
- *Work in ATEX zone*
- *Valves and fittings*
- *Metrology*
- *Gas analysis*
- *Stainless steel and plastic piping*
- *Clean rooms, anhydrous rooms, air treatment*
- *Cement / building materials : design and production of industrial sub-assemblies - Studies, steel frames, integration of crushers, furnaces, mills, bypasses, control systems and supervision*

Marine, offshore

- *Special cabling - Integration of technical bays (on-board software, data computers, power supplies) - Tactical tables - Boundary marking - Maintaining operational - IPER - Retrofit*
- *Work in military maritime environments (Pyro wiring)*
- *Integration study, panel assembly, block assembly, on-board assembly*
- *Shore power: integrated solution in container or cabinet, frequency conversion from 50 to 60 Hz*
- *Engine maintenance*
- *Wind farm substations*
- *Offshore maintenance*
- *Electric Propulsion*

Infrastructure & Security

- *Buildings: new buildings, renovation, maintenance*
- *Transportation: electrification, bus depots, passenger information*
- *Rail: catenaries, traction, signaling, monitoring, tunnel ventilation, station installations*
- *Security: video protection, supervision center, facial recognition, access control, biometrics, perimeter protection, abandoned luggage*
- *Tunnels: management, electrification, lighting, ventilation, traffic control and sound systems*
- *Sport: facilities management, sound systems, giant screens, LED lighting*

Local authorities

- *Unit price work contracts*
- *Public lighting and illumination*
- *Retractable bollards, traffic management and signaling*
- *Smart city, parking management, automatic license plate reading*
- *Charging stations*
- *Energy efficiency*

Health

- *New work, maintenance and operation in hospitals, energy management, medium-voltage loop*
- *Pneumatic systems, patient call systems, medical fluids*
- *HVAC and clean rooms*



Énergie

Solaire

Conception construction EPC de centrales photovoltaïques au sol, flottantes (fixes ou sur trackers, sur toiture ou sur ombrières) - Stockage d'énergie - Supervision SCADA - Études énergétiques et de génération - Études hydrologiques et projets de drainage.

Hydroélectricité

Études et modélisation de systèmes électriques : moyenne ou basse tension en courant alternatif (CA) et courant continu (CC) - Études d'installation électrique - Études de protection électrique : relais de protection, mise à la terre, protection contre les décharges atmosphériques - Études hydrauliques : flux d'eau, analyse du débit, de la pression et de la distribution de vitesse - Étude et définition des turbines - Études des efforts mécaniques : équipements et structures, analyse des contraintes, des déformations et de la fatigue - Conception hydro-mécanique : structures métalliques, vannes, valves, tuyauteries et conduites forcées.

Biomasse

Conception et construction EPC de centrales biomasses - Conception détaillée des équipements et des systèmes de combustion - Analyse des émissions et contrôle de la pollution - Études structurelles et résistance des matériaux - Développement de systèmes de manutention du combustible - Intégration des systèmes de production d'énergie - Contrôle commande - Électromécanique - Mise en service et tests de performance.



Nucléaire

IEG/IED

Courants forts, distribution électrique depuis poste HTA, distribution HT Normal secours, distribution BT Normal secours, éclairage normal et de sécurité, système de gestion de l'éclairage, système de coupure d'urgence, contrôle, fibre, courants faibles, sonorisation normale et de sécurité, système radio, téléphonie interphonie, détection incendie, détection de gaz, vidéo-technique, réseau informatique.

IES

Barrière physique : barrières, concertina, système anti-bélier - Moyens électriques de détection : barrières hyper-fréquence, doppler, capteurs lasers, clôtures détectrices, électrificateurs - Moyens de contrôles d'accès : badges, lecteurs de badge - Moyens d'accès : portail et portillons, sas, tourniquet, tripode, porte blindée, moyens de surveillance vidéo (caméra fixe, caméra drone, éclairage associé) - Poste de conduite et de contrôle : pupitre de commande, mur d'écrans - Systèmes centraux : système de gestion des alarmes, systèmes de gestion des accès, système de matrice vidéo, interface homme-machine.

Traitement de l'eau

Circuits primaire et secondaire : système d'échantillonnage et analyse physico chimique des circuits primaire et secondaire (REN/RES) - Circuit tertiaire : unité de traitement antitartre (CTF), unité de traitement biocide (CTE) - Système d'analyse physico-chimique et d'injection de réactif du circuit secondaire (systèmes SIR et SIT) - Système de nettoyage à boue des condenseurs (CTA) - Système de nettoyage des échangeurs à plaque TPECS (Thermal Plate Exchanger Cleaning System) - Recombineurs d'hydrogène DAR (Dynamic Autocatalytic Recombiner) - Filtres à débris en entrée condenseur (circuit eau de circulation CRF).

Instrumentation

Capteurs, débit, pression, température, niveau, jauge de contrainte, vibration, automates chimiques, mesures Ph, conductivité, oxygène, sodium, chlore, baromètre, hydrazine, turbidité.

Energy

Solar energy

EPC design and construction of ground-mounted, floating (fixed or tracker-mounted, roof-mounted or shade-mounted photovoltaic power plants) - Energy storage - SCADA supervision - Energy and generation studies - Hydrological studies and drainage projects.

Hydropower

Studies and modeling of electrical systems: medium or low-voltage alternating current (AC) and direct current (DC) - Electrical installation studies - Electrical protection studies: protective relays, grounding systems, atmospheric discharge protection systems - Hydraulic studies: water flow, analysis of flow, pressure and speed distribution - Turbine design and definition - Mechanical stress studies: equipment and structures, stress, strain and fatigue analysis - Hydromechanical design: steel structures, gates, valves, piping and penstocks.

Biomass

EPC design and construction of biomass power plants - Detailed design of equipment and combustion systems - Emissions analysis and pollution control - Structural studies and strength of materials - Development of fuel handling systems - Integration of power generation systems - Electrical studies and control - Electromechanics - Commissioning and performance testing.

Nuclear

GEI/Various Electrical Installations

High voltage power, HTA substation distribution, HV normal emergency distribution, LV normal emergency distribution, normal and emergency lighting, lighting management system, emergency shutdown system, control, fiber, copper, fiber, low voltage currents, normal and safety / security sound system, radio system, intercom telephony, fire detection, gas detection, video technology, IT network.

ESI

Physical barriers: barriers, concertina, anti-ram system - Electrical detection systems: hyper-frequency barriers, doppler, laser sensors, detection fences, electrifiers, access control systems: badges, badge readers - Access systems: gates, aiClocks, turnstiles, tripods, armored doors, video surveillance systems: fixed camera, drone camera, associated lighting - Control and operation station: command console, screen wall, central systems: alarm management system, access management systems, video matrix system, man-machine interface.

Water Treatment

Primary and secondary circuits: sampling system and physicochemical analysis of primary and secondary circuits (REN / RES) - Tertiary circuit: anti-scaling treatment unit (CTF), biocide treatment unit (CTE) - Secondary circuit physicochemical analysis and reagent injection system (SIR and SIT systems) - Condenser tube-cleaning systems (CTCS) - Thermal Plate Exchanger Cleaning System (TPECS) - Dynamic Autocatalytic Recombiner (DAR) - Condenser inlet debris filters (circulating water circuit).

Instrumentation

Sensors, flow, pressure, temperature, level, strain gauge, vibration, chemical automata, Ph measurements, conductivity, oxygen, sodium, chlorine, barometer, hydrazine, turbidity.



Leader français et acteur européen de l'ingénierie industrielle.

Acteur incontournable de la transition énergétique et de la décarbonation, Ekium est une société d'ingénierie multi métiers présente dans l'industrie, le secteur naval et les énergies.

Ekium accompagne ses clients dans leur stratégie, leurs projets, la transformation, la conception et la réalisation de leurs bâtiments et équipements industriels ainsi que dans la gestion de leur production et de leurs installations.

French leader and European player in industrial engineering.

A key player in the energy transition and decarbonization, Ekium is a multi-skilled engineering company active in the industrial, naval and energy sectors.

Ekium supports its customers in their strategy, projects, transformation, design and construction of industrial buildings and equipment, as well as in the management of their production and facilities.



EKIUM

UNE SOCIÉTÉ DU GROUPE SNEF



Ingénierie Industrie / Engineering Industry
660 collaborateurs / employees

Installations neuves (greenfield), augmentation de capacité (brownfield), transformation et modernisation d'installations, gestion des procédés, optimisation énergétique. Concept, Basic Design, FEED et EPCm.

New installations (greenfield), capacity increases (brownfield), plant conversion and modernization, process management, energy optimization. Concept, Basic Design, FEED and EPCm.



Automation Ingénierie & Intégration / Automation Engineering & Integration
160 collaborateurs / employees

Automatisation des bâtiments, automation industrielle, maintenance

Building & Industrial automation, maintenance.



Ingénierie Bâtiment industriel / Industrial Building Engineering
60 collaborateurs / employees

Maîtrise d'œuvre de bâtiments industriels.

Project management for industrial buildings.



Consulting / Consulting
110 collaborateurs / employees

Management et structuration de projets et contrats, performance industrielle, risques industriels, expertise systèmes et audit.

Management and structuring of projects and contracts, industrial performance, industrial risks, systems expertise and audits.



Ingénierie Navale / Naval Engineering

450 collaborateurs / employees

Ingénierie, conception, études fonctionnelles, emménagement, études de coques (structure et systèmes), éolien offshore, topside.

Engineering, design, functional studies, fitting-out, hull studies (structure and systems), offshore wind, topside.



Nucléaire Ingénierie & Services / Nuclear Engineering & Services

420 collaborateurs / employees

Assistance à Maîtrise d'Ouvrage, Assistance à Maîtrise d'Œuvre, études de faisabilité, APS, APD, VISA, EXE, relevés sur site, suivi de chantier, phases amont et aval du cycle du combustible, parc en production, nouveau nucléaire, SMR, démantèlement, stockage, programmes de recherche, d'essais, de projets de laboratoires.

Project management assistance, project design and construction assistance, feasibility studies, PD, VISA, EXE, site surveys, site supervision, upstream and downstream phases of the fuel cycle, production plants, new nuclear power plants, SMR, dismantling, storage, research programs, tests, laboratory projects.



Ingénierie & Expertise de proximité / Local Engineering & Expertise

640 collaborateurs / employees

Projets Tous Corps d'Etat, AMO, conseil, contrats cadres.

General contracting, project management (AMO), consulting, frameworks agreements.

2 500 
 collaborateurs / employees

France : 2 000
 International : 500

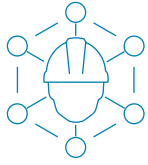

Compétences Multi-Métiers

Balance of Plant

Installations générales - Électricité haute et basse tension - Instrumentation - Automatisation - Informatique industrielle - Calculs - Mécanique - Génie-Civil - Voieries - Réseaux Divers - CVC - Management de projet - Second œuvre - Structures & Charpentes métalliques - Coordination / supervision.

Expertises à valeur ajoutée

BIM - Building Automation (GTB / GTC) - Contrôle - Cybersécurité - Décarbonation - Étude de conception et réalisation de topsides - Foudre - HIPPS - Ingénierie Navale - Ingénierie de Maintenance - Inspection - Logistique - Mécanique des fluides - Méthodes MES (Manufacturing Execution System) - MOM (Management Operations Management) - Performance industrielle - Qualification - Rétro-conception - Robotique de laboratoire - Salles propres / Salles anhydres - Stockage - Sécurité - Sécurité nucléaire - Systèmes de télécommunication - Système de sécurité incendie - Technologies de l'information - Validation.

HSE Design & Permitting

Plan directeur environnemental cadrage ICPE - Panel d'études d'Assistance à Maîtrise d'Ouvrage : safety concept, études qualité, plot plan review, détection feu et gaz, protection feu passive/active - ATEX / Études réglementaires - Études d'impact et environnementales - Études de dangers - Évaluation des risques - Études de disponibilité.

Multi-Business Skills

Balance of Plant

General Installations - High & Low Voltage Electricity - Instrumentation - Automation - Industrial computing - Calculations - Mechanics - Civil engineering - Roads - Miscellaneous networks - HVAC - Project management - Finishing work - Structures & Steelwork - Coordination / Supervision.

Value-added expertise

BIM - Building Automation (BMS/CTM) - Control - Cybersecurity - Decarbonation - Design study and implementation of lightning topsides - HIPPS - Naval engineering - Maintenance engineering - Inspection - Logistics - Fluid mechanics - MES (Manufacturing Execution System) methods - MOM (Management Operations) - Industrial performance - Qualification - Reverse Engineering - Laboratory robotics - Clean rooms / Anhydrous rooms - Storage - Safety - Nuclear Safety - Telecommunication Systems - Fire safety system - Information technology - Validation.

HSE Design & Permitting

Environmental master plan ICPE framing - Project management assistance study panel: safety concept, quality studies, plot plan review, fire and gas detection, passive/active fire protection - ATEX/regulatory studies - impact and environmental studies - hazard studies - risk assessment - availability studies.



Décarbonation

Naval

Propulsion à faibles émissions - Capture du carbone en mer - Modernisation des carburants alternatifs - Intégration de l'épurateur - Traitement de l'eau de ballast - Jumboisation.

Industrie

CCUS 5 (Captage, stockage, utilisation du CO₂) - Méthanation - H2 Gris / Bleu - Production de carburant bas carbone - Chimie biosourcée - Recyclage des plastiques - Chimie verte - Filière batterie (lithium, gigafactories, composants, retraitement) - Conversion des unités - Traitement des fumées, COV (Composés Organiques Volatils) - Contrôle des émissions - Gestion des GES.

Éolien en mer

Conception de fondations fixes ou flottantes pour champs éoliens - Énergies marines renouvelables (vagues et marées) - Ilots énergétiques - Constructibilité / Modularisation / Module MEIR.

Industrie verte

Green H2 (Production de masse - Transport) - H2 vert pour l'industrie - H2 offshore - H2 petites solutions (solutions locales) - Biogaz et biocarburants - Ammoniac vert.

Decarbonization

Naval

Low-emission propulsion - Carbon capture at sea - Modernization of alternative fuels - Integration of scrubbers - Ballast water treatment - Jumboization.

Industry

CCUS 5 (CO₂ Capture, Storage and Utilization) - Methanation - H2 Grey / Blue - Low-carbon fuel production - Biosourced chemistry - Plastics recycling - Green chemistry - Battery industry (lithium, gigafactories, components, reprocessing) - Unit conversion - Flue gas treatment, VOCs (Volatile Organic Compounds) - Emissions control - GHG management.

Offshore wind power

Design of fixed or floating foundations for wind farms - Renewable marine energies (waves and tides) - Energy islands - Constructability / Modularization / MEIR module.

Green industry

Green H2 (Mass production - Transport) - Green H2 for industry - Offshore H2 - H2 small solutions (local solutions) - Biogas and biofuels - Green ammonia.

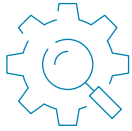

Compétences Procédés

Chimie & Pétrochimie

Craquage d'éthylène - Polyéthylène - Polypropylène - Acide téréphthalique purifié - Ethylène - Oxyde - Glycol LNG - Méthanol - Ammoniaque - Urée - Chlore - Acide chlorhydrique - Monomères - Hydrogène - Biocarburants - Hydrodésulfuration (gasoil, kérosène) - Distillation sous vide - Déparaffinage catalytique.

Pharmacie, Biotechnologie, Chimie fine, Cosmétologie

Séparation (solide/liquide, filtration, centrifugation, essorage...) - Formulation - Répartition/Remplissage - Lyophilisation, granulation, atomisation, séchage - Purification (chromatographique, ultra filtration, dialyse) - Conditionnement Traitement des Composés Organiques Volatils - Nettoyage (NEP) - Stérilisation (SEP) - Laverie, stérilisation autoclave - Station de traitement des effluents - Équipements de laboratoire - Hospitalier : cytotoxique et pharmacie centrale - Eaux pharma, vapeur pure, utilités grises, NEP, SEP - Utilités propres et grises - Conformité avec normes - Stockage, pesées, préparation milieux - Réactions chimiques - Fermentation / culture cellulaire.

Énergie & Papiers

Papier graphique - Papier carton - Préparation pâte - Désencrage - Traitement des effluents - Déchets - Réseau Gaz - Centrale Thermique - Biomasse - Gazéification - Cycle combiné - Pyrolyse - Combustible Solide de Récupération.

Sidérurgie & Métallurgie - Matériaux & Valorisation

Reprise de stock (portique, roue pelle, extracteur, vidange) - Broyage (concassage, broyeurs à cônes, à boulets, à marteaux) - Criblage (conventionnel, haute énergie, rotatif) - Dosage et manutention continue - Conditionnement en big bag - Encapsulage de boues/déchets - Manutention - Injection - Traitement des gaz - Stockage (trémie, silos) - Équipements de liaison (convoyeur, vis, élévateur, transport pneumatique, transport par voie humide) - Séparation magnétique - Parc à matières.

Nucléaire

Centrale Nucléaire de Production d'Électricité (CNPE) - SMR - Laboratoires et Recherche- Enrichissement et recyclage de combustible.

Process skills

Chemistry & Petrochemistry

Ethylene cracking - Polyethylene - Polypropylene - Purified terephthalic acid - Ethylene - Oxide - Glycol LNG - Methanol - Ammonia - Urea - Chlorine - Hydrochloric - Acid - Monomers - Hydrogen - Biofuels - Hydrodesulfurization (diesel, kerosene) - Vacuum distillation - Catalytic dewaxing.

Pharmaceuticals, Biotechnology, Fine Chemicals, Cosmetology

Separation (solid/liquid, filtration, centrifugation, dewatering, etc.) - Formulation - Distribution / Filling - Lyophilization, granulation, atomization, drying - Purification (chromatographic, ultrafiltration, dialysis) - Packaging Treatment of Volatile Organic Compounds - Cleaning (CIP) - Sterilization-in-place (SIP) - Laundry, Autoclave sterilization - Effluent treatment plant - Laboratory equipment - Hospital: cytotoxic and central pharmacy - Pharma water, pure steam, gray utilities, CIP, SIP - Clean and gray utilities - Compliance with standards - Storage, weighing (isolators), media preparation - Chemical reactions - Fermentation / cell culture.

Energy & Paper

Graphic paper - Cardboard paper - Pulp preparation - De-inking - Effluent treatment - Waste - Gas Network - Thermal Power Plant - Biomass - Gasification - Combined cycle - Pyrolysis - Solid Waste Fuel.

Steel & Metallurgy - Materials & Valorisation

Stock removal (gantry crusher, bucket wheel, extractor, emptying) - Crushing (cone crushers, ball mills, Screening (conventional, high-energy, rotary) - Batching and continuous handling - Big bag packaging - Sludge / waste encapsulation - Handling - Injection - Gas treatment - Storage (hoppers, silos) - Connection equipment (conveyors, screws, elevators, pneumatic conveying, wet conveying) - Magnetic separation - Material stockyard.

Nuclear

Nuclear Power Plant (CNPE) - SMR - Laboratories and Research - Fuel enrichment and recycling.

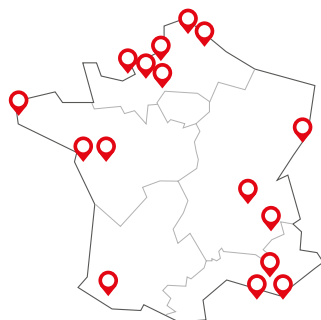

Notre métier consiste à concevoir et réaliser des pièces chaudronnées complexes (échangeurs sous pression, internes de générateurs de vapeurs, équipements à la marine...), des sous-ensembles mécaniques, des skids industriels et ensembles de tuyauterie industrielle ; et à gérer la maintenance mécanique et les arrêts d'installations industrielles.

Our business consists of designing and manufacturing complex boilerwork (pressure exchangers, steam generator internals, marine equipment, etc.), mechanical sub-assemblies, industrial skids and industrial piping assemblies; and managing mechanical maintenance and shutdowns of industrial installations.

FOURÉ LAGADEC

UNE SOCIÉTÉ DU GROUPE SNEF



Maintenance mécanique industrielle
Industrial mechanical maintenance



Arrêt d'unités
Plant turnaround



Chaudronnerie spécialisée
Specialized boilermaking



Marine
Marine



Mécanique, machines tournantes
Mechanical engineering, rotating machines



Équipements nucléaires
Nuclear equipments



Compétences Multi-Métiers

Ingénierie

- Conception et réalisation de détail d'équipements sous pression, conventionnels et nucléaires (échangeurs tubulaires, colonnes, réacteurs, réservoirs, ballons)
- Ingénierie de maintenance pour unités de production de process
- Ingénierie d'arrêt

Mécanique

- Mécanique machines tournantes : diagnostic, réparation et revamping sur sites industriels et en atelier (compresseurs alternatifs et centrifuges, turbines, pompes)
- Robinetterie : diagnostic, réparation et revamping de vannes et soupapes
- Usinage : ateliers d'usinage intégrés permettant d'optimiser les temps d'intervention lors de maintenances mécaniques, et prestations autonomes de fabrication de pièces usinées et d'ensembles mécano-soudés

Métallurgie

- Fabrication d'équipements chaudronnés complexes et de grande dimension
- Projets de tuyauterie et métallurgie : études, réalisation, montage & assistance à mise en service
- Travaux d'arrêts chaudronnés
- Conception, réalisation de skids et ensembles mécano-soudés
- Revamping de fours et chaudières industrielles

Énergie Nucléaire

- Conception et réalisation d'équipements Sous Pression Nucléaires (ESPN)
- Services en centrales nucléaires : mécanique machine tournante, robinetterie
- Intervention sur machines statiques (Capa / GV)
- Services multi-métiers pour les usines du cycle du nucléaire
- Réalisation de pièces de rechanges complexes
- Conception et réalisation d'internes de Générateurs de Vapeur (GV)

Marine / Offshore

- Conception, réalisation, installation et maintenance d'équipements pour la marine (stabilisateurs, dérives orientables, obturateurs d'étrave, systèmes de voilure)
- Travaux de maintenance et multi-métiers sur navires civils et militaires : métallurgie de bord, métallurgie de coque, mécanique, électricité, peinture anticorrosion, logistique
- Conception, réalisation et maintenance d'infrastructures portuaires, type pontons, passerelles, ras débordaires
- Maintenance des grues portuaires

Autres

- Échangeurs de chaleur : service complet incluant démontage, extraction de faisceaux, nettoyage HP, inspection, réparation, remontage
- Gestion clé en main des arrêts d'unité en Entreprise Générale
- Services d'analyse et de contrôle
- Peinture industrielle / anticorrosion
- Contrôle non destructif
- Laboratoire d'analyse métallurgique

Multi-Business Skills

Engineering

- Detailed design and production of pressure equipment, conventional and nuclear (tubular exchangers, columns, reactors, tanks, vessels)
- Maintenance engineering for process production units
- Shutdown engineering

Mechanics

- Rotating machine mechanics: diagnostics, repairs and revamping on industrial sites and in workshops (reciprocating and centrifugal compressors, turbines, pumps)
- Valves and fittings: diagnostics, repairs and revamping of valves and fittings
- Machining: integrated machining workshops to optimize intervention times for mechanical maintenance, and stand-alone services for the manufacture of machined parts and welded assemblies

Metallurgy

- Manufacture of complex, large-scale sheet metal equipment
- Piping and metallurgy projects: design, production, assembly & commissioning assistance
- Boilermaking shutdown work
- Design and production of skids and welded assemblies
- Revamping of industrial furnaces and boilers

Nuclear energy

- Design and production of Nuclear Pressure Equipment (NPE)
- Nuclear Power Plant Services: rotating machine mechanics, valves and fittings
- Intervention on static machines (Capa / GV)
- Multi-trade services for nuclear cycle plants
- Production of complex spare parts
- Design and production of steam generator (SG) internals

Marine / Offshore

- Design, production, installation and maintenance of marine equipment (stabilizers, adjustable center boards, bow shutters, sail systems)
- Maintenance and multi-trade work on civil and military vessels: on-board metallurgy, hull metallurgy, mechanics, electricity, anticorrosion paint, logistics
- Design, construction and maintenance of port infrastructures such as pontoons, walkways, floating docks
- Maintenance of port cranes

Other

- Heat exchangers: full service including dismantling, bundle extraction cleaning, inspection, repair and reassembly
- Turnkey management of unit shutdowns for General Contractor
- Analysis and control services
- Industrial painting / anticorrosion
- Non-destructive testing
- Metallurgical analysis laboratory

1 770



collaborateurs / employees

France : 1 444

International : 326



Watt audite, gère, conçoit, rénove, aménage des ensembles de bureaux, de commerces et d'espaces d'hospitalités.

Watt audits, manages, designs, renovates and fits out office, retail and hospitality complexes.

WATT

UNE SOCIÉTÉ DU GROUPE SNEF

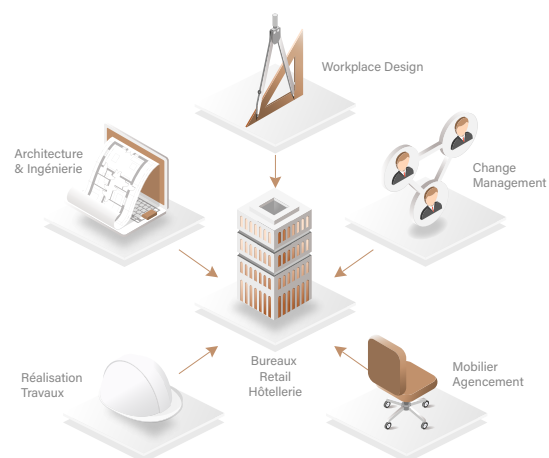

WATT & ses marques couvrent l'ensemble de la chaîne de valeur immobilière

WATT & its brands cover the entire real estate value chain



Gestion Immobilière / Property management

Services de gestion locative, gestion technique, et administration de bien (Watt REM)

Rental management, technical management and property administration services (Watt REM)



Programmation / Programming

Définition de besoins et d'objectifs de projet (Génie des Lieux)

Definition of project needs and objectives (Génie des Lieux)



Change / Change Management

Accompagnement dans les processus de changement organisationnel et opérationnel (Génie des Lieux)

Support in organizational and operational change processes (Génie des Lieux)



Conception & Design / Conception & Design

Conception et création d'espaces innovants et fonctionnels (Génie des Lieux & Watt)

Design and creation of innovative and functional spaces (Génie des Lieux & Watt)



Réalisation / Realization

Gestion et exécution des travaux de construction et de rénovation (Watt)

Management and execution of construction and renovation works (Watt)

WATT

est expert de la conception et de la réalisation d'espace de bureaux, de commerces et d'hospitalité.

Ingénieurs, architectes, pilotes de travaux, réalisent et concrétisent des projets d'aménagement immobiliers complexes en adéquation avec la promesse architecturale et humaine attendue.

is a realization expert who integrate design requirements with excellence. Engineers, architects and site supervisors conduct projects and make them reality. They guarantee the perfect execution of the expected architectural and human promise.

GÉNIE DES LIEUX

est designer d'espace. L'agence s'appuie sur ses équipes multi-disciplinaires pour imaginer les lieux qui répondent aux enjeux spécifiques des entreprises. Ergonomes, architectes et designers traduisent la stratégie de marque en un projet spatial unique, expérimentiel, pertinent et novateur.

is space designer. The agency draws on its multi-disciplinary teams to imagine spaces that meet the specific challenges facing companies. Ergonomists, architects and designers translate brand strategy into a unique, experiential, relevant and innovative spatial project.

WATT
Rem

accompagne les propriétaires dans la gestion complète de leur patrimoine immobilier. Gestion locative, accompagnement pour l'obtention ou le maintien de certifications, décret tertiaire, gestion bâtiminaire.

supports property owners in the comprehensive management of their real estate assets. Rental management, support in obtaining or maintaining certifications, tertiary decree, building management.



140

collaborateurs / employees



Avec 3 marques opérant dans le secteur de la transformation digitale, le Groupe Snef offre les prestations jalonnant le parcours entre le produit, l'usine et l'ERP, au travers de la gestion de la donnée.

- Accompagnement au changement et à l'innovation
- Cloud, infrastructure et cybersécurité
- Supervision, gestion de la donnée, intelligence artificielle
- Cycle de vie du Produit
- Business Solution (ERP, MES/LES et Gestion d'Actifs)
- Performance industrielle

With 3 brands operating in the digital sector, we offer services that mark out the path between product, factory and ERP, through data management.

- *Support for change and innovation*
- *Cloud, infrastructure and cybersecurity*
- *Supervision, data management, artificial intelligence*
- *Product life cycle*
- *Business Solution (ERP, MES/LES and Asset Management)*
- *Industrial performance*

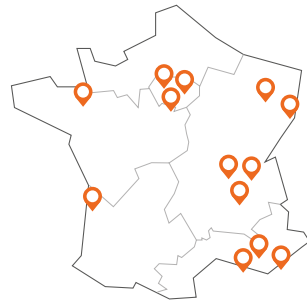

IQANTO

visiativ

abgi

iQANTO

Intégrateur de solutions robotiques et numériques : data science, Ux/UI, IT, cloud, cybersécurité, automatismes, internet des objets, robotique et cobotique, solutions MES / LES.

Robotics and digital solutions integrator: data science, Ux/UI, IT, cloud, cybersecurity, automation, Internet of things, robotics and cobotics, MES/LES solutions.

visiativ

Éditeur et intégrateur de logiciels autour du cycle de vie du produit (conception, simulation, fabrication, vente & marketing, service client, PLM, régulation & conformité) et d'ERP industriels.

Publisher and integrator of product lifecycle software (design, simulation, manufacturing, sales & marketing, customer service, PLM, regulation & compliance) and industrial ERP.



abgi

Conseil en management et financement de l'innovation, transformation digitale, excellence opérationnelle et cybersécurité.

Consulting in innovation, digital transformation, purchasing, and cybersecurity.

2 150 
collaborateurs / employees

France : 1 400
International : 750



Architecture Visiativ Agora

L'architecture Visiativ Agora est construite pour répondre aux entreprises qui veulent exploiter toute la richesse de leurs données d'entreprise et stimuler leurs performances par la transformation numérique, sociale et environnementale.

Issue de l'innovation Visiativ, Visiativ Agora est le socle technologique de solutions digitales internes basé sur une architecture ouverte, modulaire, sécurisée, robuste, évolutive et totalement interfacée avec le Système d'Information du client. Ce nouveau socle qui combine le meilleur de la technologie, a été conçu pour délivrer un service SaaS hautement performant à la hauteur des enjeux des ETI et PME.

Cette architecture nativement cloud facilite la collaboration avec l'écosystème de clients, distributeurs et partenaires tout en simplifiant la communication et collaboration interne ainsi que la création de valeur autour des données.

Visiativ Agora a été développée pour répondre aux plus fortes exigences de sécurité (certifié ISO27001) dès sa conception ; un niveau de sécurité optimal qui s'applique à toutes les couches de l'architecture. Cette approche garantit des données sécurisées et un traitement des accès homogène et performant.



Solutions Métiers développées par Visiativ sur l'architecture Agora

Visiativ Transformer : application dédiée au pilotage des transformations de l'entreprise

Visiativ Cybersecurité : solution clé en main pour évaluer, analyser et remédier aux vulnérabilités informatiques de votre entreprise

Visiativ PLM : solution de gestion du cycle de vie du produit, pour réduire le «time to market» en favorisant la standardisation des produits tout en proposant la personnalisation à la commande pour répondre aux exigences des clients

Visiativ Service Client : solution métier qui permet l'animation de la relation client et du réseau de distribution sur tous les canaux : web, mobile, force de vente

Visiativ Pièces Détachées : solution de gestion des pièces détachées et catalogue interactif basé sur la nomenclature produit

Visiativ PIM : solution de gestion de l'information produit (PIM) et gestion des médias (DAM) centralisant toutes les informations produits dans un seul référentiel

Visiativ CPQ : Solution de configuration de produits sur-mesure, à options et variantes, pour les forces de ventes

Visiativ Document : solution qui intègre toutes les pièces documentaires liées à la gestion interne au sein d'un référentiel unique et partagé

Visiativ Réglementation, Risque & Conformité : gestion des risques et mise en conformité des produits



Intégration de solutions Dassault Systèmes

Visiativ est intégrateur depuis 25 ans de Solutions Dassault Systèmes dans 9 pays européens des solutions suivantes : 3DEXPERIENCE (3DX) - SOLIDWORKS® - CATIA - SIMULIA - ENOVIA - DELMIA

Visiativ Agora Architecture

The Visiativ's Agora architecture is designed to address the needs of companies that want to harness the full wealth of their corporate data and boost their performance through digital, social and environmental transformation.

A product of Visiativ innovation, Visiativ Agora is the technological platform of in-house digital solutions based on open, modular, secure, robust and scalable architecture, fully interfaced with the customer's Information System. This new platform which combines the very best in technology, has been designed to deliver a high-performance SaaS service meeting the challenges of ETIs and SMEs.

This cloud-native architecture facilitates collaboration with the ecosystem of customers, distributors and partners, while simplifying internal communication and collaboration, as well as the creation of value around data.

Visiativ Agora has been developed to meet the most stringent security requirements (ISO27001 certified) right from the design stage; an optimal level of security that applies to all layers of the architecture. This approach guarantees secure data and consistent, high-performance access processing.

Business solutions developed by Visiativ on Agora architecture

Visiativ Transformer: application dedicated to managing business transformations.

Visiativ Cybersecurity: turnkey solution to assess, analyze and remediate your company's IT vulnerabilities.

Visiativ PLM: product lifecycle management solution, to reduce «time to market» by promoting product standardization while offering customization to order to meet customer requirements.

Visiativ Customer Service: a business solution that enables the management of customer relations and the distribution network on all channels: web, mobile, sales force.

Visiativ Spare Parts: spare parts management solution and interactive catalog based on the product BOM.

Visiativ PIM: product information management (PIM) and media management (DAM) solution centralizing all product information in a single repository.

Visiativ CPQ: Tailor-made product configuration solution, with options and variants, for sales forces.

Visiativ Document: a solution that integrates all the company documents within a single, shared repository.

Visiativ Regulatory, Risk & Compliance: risk management and product compliance

Integration of Dassault Systèmes solutions

Visiativ has been a Dassault Systèmes Solutions integrator for 25 years in 9 European countries for the following solutions: 3DEXPERIENCE (3DX) - SOLIDWORKS® - CATIA - SIMULIA - ENOVIA - DELMIA



Supervision - Gestion de la donnée Intelligence artificielle

- Développement de logiciels de supervision industrielle
- Automates de gestion industrielle
- Gestion des bases de données et de la donnée
- Intelligence artificielle adaptée à la maintenance prédictive, à la qualité prédictive et à la performance environnementale
- Machine learning
- Ux, Ui
- Internet des objets (IoT)
- Operational Technologies (oT)



Cloud, infrastructure et cybersécurité

- Architecture IT, intégration d'infrastructures sécurisées, solutions cloud sur-mesure, solutions de gestion de la donnée en mode hybride
- Création de dataplatforms (MLops)
- Développement de solutions cloud native (DevOps, DevSecOps)
- Audit de cybersécurité
- Stratégie de sécurité informatique
- Déploiement d'IA et GenAI



Business solutions

- Dynamic 365 Finance, Supply Chain, Human Resources, Business Central, Sales and Marketing
- SAF-T, eInvoice, eTransport
- Microsoft Power Platform



Performance industrielle

- Robotique automobile : AGV, ferrage, mastic, îlots robotisés
- Cabine de peinture : ensemblier, distribution et application de poudres et produits épais, laveurs secs
- Machines spéciales pour environnement manufacturier et agro-alimentaire
- Robotique collaborative
- Banc et moyens d'essai moteur
- Logistique, intralogistique : convoyeur, transitics, packaging, systèmes de vision
- MES / LES

Supervision - Data management Artificial intelligence

- *Industrial supervision software development*
- *Automated industrial management*
- *Database and data management*
- *Artificial intelligence adapted to predictive maintenance, predictive quality and environmental performance*
- *Machine learning*
- *Ux, Ui*
- *Internet of Things (IoT)*
- *Operational Technologies (oT)*

Cloud, infrastructure and cybersecurity

- *IT architecture, secure infrastructure integration, customized cloud solutions, hybrid data management solutions*
- *Creation of dataplatforms (MLops)*
- *Development of native cloud solutions (DevOps, DevSecOps)*
- *Cybersecurity audit*
- *IT security strategy*
- *AI and GenAI deployment*

Business solutions

- *Dynamic 365 Finance, Supply Chain, Human Resources, Business Central, Sales and Marketing*
- *SAF-T, eInvoice, eTransport*
- *Microsoft Power Platform*

Industrial performance

- *Automotive robotics: AGVs, fittings, putty, robotic islands*
- *Paint booths: assembly, dispensing and application of powders and thick products, dry washers*
- *Special machines for manufacturing and food processing environments*
- *Collaborative robotics*
- *Engine test benches and test equipment*
- *Logistics, intralogistics: conveyors, transitics, packaging, vision systems*
- *MES / LES*





Nos Références

Our Referencies





EDF / France

*Études et travaux d'instrumentation
sur le parc en exploitation.*

*Studies, works and instrumentation
on the operating nuclear park.*

By **Snef (SPS)**



NNB Generation Company / Hinkley Point

Réalisation et intégration d'un système d'analyse physico-chimique de l'eau des circuits primaires et secondaires des EPR.

*Design and integration of a physico-chemical water analysis
system for the EPR's primary and secondary circuits.*

By **Snef (SPS)**



EDF / France

Études et modifications électriques dans le cadre de la prolongation de la durée de vie du parc nucléaire français : visites décennales et amélioration continue du parc de centrales nucléaires en exploitation.

*Electrical studies and modifications as part of the life extension of
France's nuclear power plants:: ten-yearly inspections and
continuous improvement of nuclear power plants in operation.*

By **Snef (SPS)**

Nucléaire Nuclear

ITER / Cadarache (St-Paul-lez-Durance)

Complexe Tokamak et bâtiments environnants : travaux de montage électrique.

Tokamak complex and surrounding buildings: electrical assembly work.

By **Snef (SPS)**



EDF / France

Réalisation de 24 échangeurs sous pression nucléaire pour les paliers P4 et P'4 des CNPE.

Construction of 24 nuclear pressure exchangers for the nuclear power plants' P4 and P'4 levels.

By **Fouré Lagadec (ACM)**



CEA / Saclay

Conception et réalisation d'un système de refroidissement de la boucle d'essai du projet Titan.

Design and construction of a cooling system for the Titan project test loop.

By **Snef (SPS)**



EDF / Paluel

Maintenance des systèmes CTE de la centrale de Paluel.

Maintenance of circulating water treatment systems at the Paluel power plant.

By **Snef / Fouré Lagadec**



Orano / La Hague

Études et travaux d'électricité et de contrôle commande du bâtiment de conditionnement par cimentation des résines de traitement des déchets nucléaires.

Studies, electrical work and control systems on the cement conditioning building for nuclear waste treatment resins.

By **Snef (SPS)**

Orano / Bagnols-sur-Cèze (site de Chusclan)

Maintenance et amélioration continue des installations techniques.

Maintenance and continuous improvement of technical installations.

By **Fouré Lagadec**

Orano / La Hague

Installations de traitement et de recyclage des déchets nucléaires : maintenance et amélioration continue.

Nuclear waste treatment and recycling facilities: maintenance and continuous improvement.

By **Snef (SPS)**

General Electric / Kokhav Hayarden / Israël

Projet EPC (Engineering Procurement & Construction) pour la partie électricité et automatisme de la nouvelle centrale hydroélectrique.

EPC (Engineering Procurement & Construction) project for the new hydropower plant's electrical and automation components.

By **Snef (Imsat)**



EDF Renouvelable / Saumur

Construction d'une centrale photovoltaïque sur un centre d'enfouissement technique : études, assemblage et raccordements.

Construction of a photovoltaic power plant on a landfill site: design, assembly and connections.

By **Snef**



EDF / Serra do Seridó (Brésil)

Conception et réalisation clé en main d'une sous-station de 500 kV (consommation annuelle de 700 000 foyers).

500 kV substation: engineering, equipment, installation and connection of panels, commissioning and powering up of installations (annual consumption of 700,000 households in the Serra do Seridó region).

By **Snef (Brésil)**



Préfecture du Grand Est / Strasbourg

Installation d'infrastructures de recharge de véhicules électriques (IRVE).

Installation of electric vehicle charging infrastructures "EVCI".

By **Snef**



ROMCIM / Medgidia (Roumanie)

Déploiement d'un parc éolien, de la phase logistique jusqu'à la mise en service.

Deployment of a wind farm, from the logistic phase to commissioning.

By **Snef (Imsat)**



EDF Energies Nouvelles - Enbridge - Skyborn / Courseulles-sur-Mer

Champ éolien offshore de 450MW : études d'avant-projet, d'exécution des embases de transport et d'installation en mer, et supervision des opérations.

450 MW offshore wind farm: preliminary design, base construction, transport and offshore installation studies, and supervision of operations.

By Ekium (Sofresid Engineering)



Aliança Energia / Acauã (Brésil)

Conception et réalisation clé en main d'une sous-station de 230kV pour le parc éolien d'Acauã : production d'énergie durable pour assurer la consommation d'environ 580 000 foyers dans l'Etat du Rio Grande do Norte.

Turnkey design and construction of a 230kV substation for the Acauã wind farm:: production of sustainable energy to supply approximately 580,000 households in the Rio Grande do Norte state.

By Snef (Brésil)



Leclerc / Valence

Construction d'une centrale photovoltaïque en ombrières de parking.

Construction of a photovoltaic power plant through the installation of parking lot solar panels.

By Snef



RÉFÉRENCES

Renouvelable Renewable

RÉFÉRENCES

\Green Economy

Green Economy



▲
**Métropole Nice Côte d'Azur /
RLA Régie Ligne Azur / Nice**
Étude et réalisation d'infrastructures de recharge rapide de bus
électriques en milieu urbain équipées de pantographes.

*Study and implementation of a rapid recharging infrastructures
for electric buses in urban areas equipped with pantographs.*

By **Snef**

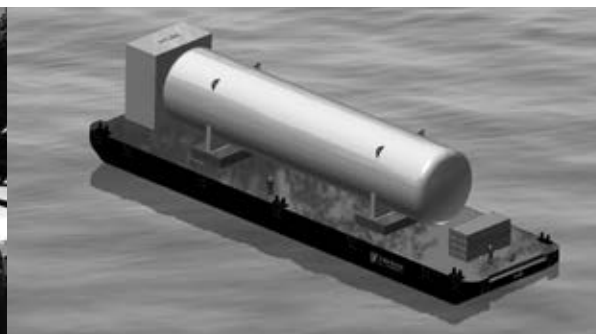

▲
Région Bretagne
Projet de navire de transport, flexibilité de l'approvisionnement
des marchés hydrogène continentaux et offshore : études de
pré faisabilité.

*Transport vessel, flexible supply project for the continental and
offshore hydrogen markets: pre-feasibility studies.*

By **Ekium (Sofresid Engineering)**



▲
Fosmax LNG / Fos-sur-Mer
Extension d'une station de chargement de camion en GNL,
accès et zone de déchargement (doublement de capacité).

*Extension of the LNG truck loading station, access and
unloading area (doubling of capacity).*

By **Ekium**

Elyse Technology / Fos-sur-Mer

Réalisation du système numérique de contrôle-commande pour le pilotage du procédé de traitement des déchets industriels transformés en énergie verte (« Carbolyse »).

Implementation of a digital control system for monitoring the process of treating industrial waste transformed into green energy ("Carbolyse").

By Ekium



Air Liquide / Fos-sur-Mer

Réalisation de stations de compression d'hydrogène pour poids-lourd.

Implementation of hydrogen compression stations for heavy-duty trucks.

By Snef



Région Bretagne

Déploiement des solutions hydrogène pour les territoires portuaires et maritimes (élaboration de cahiers des charges et évaluation des solutions d'hydrogène de distribution côtière).

Deployment of hydrogen solutions for port and maritime territories (development of specifications and assessment of coastal hydrogen distribution solutions).

By Ekium (Sofresid Engineering)



Automotive Cells Company / Billy Berclau - Douvrin

Construction de la gigafactory BBD1 (production de cellules et modules de batteries pour véhicules électriques) : maîtrise d'œuvre tous corps d'état lots bâtiments.

Construction of the BBD1 gigafactory (production of battery cells and modules for electric vehicles); project management for all building trades.

By Ekium



RÉFÉRENCES

Décarbonation

Decarbonization



▲
Lafarge / Małogoszcz

Construction d'un four de clinker en remplacement de trois fours existants (réduction de 20% des émissions de CO₂ et de 33% de la consommation d'énergie).

Construction of a clinker combustion furnace to replace three existing furnaces (20% reduction in CO₂ emissions and 33% reduction in energy consumption).

By **Snef**

▲
TotalEnergies / Seine & Marne

Reconversion de la raffinerie : plateforme « Zéro pétrole » avec arrêt du raffinage.

Refinery conversion: "Zero oil" platform with shutdown of refining operations.

By **Snef**



Elyse Energy / Lacq

Réduction des gaz à effets de serre : étude de faisabilité et Assistance au Maître d'Ouvrage d'un système de production d'e-méthanol à partir d'hydrogène bas-carbone (200 000 t/an) et de carbone recyclé (720 000 t/an).

Greenhouse gas reduction: feasibility study and assistance to the contractor for an e-methanol production system using low-carbon hydrogen (200,000 t/year) and recycled carbon (720,000 t/year).

By **Ekium (Sofresid Engineering)**



Urbaser Environnement / Labessière-Candeil

Réalisation du contrôle-commande de l'unité de traitement des déchets par méthanisation, compostage et valorisation énergétique par combustion des CSR (Combustibles solides de récupération).

Implementation of a control system for a waste treatment unit using methanisation, composting and energy recovery through the combustion of Solid Recovered Fuels (SRF).

By **Ekium**



TotalEnergies / Le Havre

Création du terminal méthanier flottant (FSRU) : lot tuyauterie, charpente et pose des équipements de production et d'utilité.

Creation of the floating LNG terminal (FSRU): piping and structural work package and installation of production and utility equipment.

By **Snef / Fouré Lagadec / Ekium**



Centre Hospitalier de Sainte-Anne / Paris

Modernisation des centrales de traitement d'air (CTA).

Modernization of air handling unit (AHU).

By **Snef**



Dalkia / Lyon

Chaudière biomasse et raccordement à l'usine existante.

Biomass boiler and connection to the existing plant.

By **Fouré Lagadec**

RÉFÉRENCES

\Décarbonation

Decarbonization

VKG OIL AS / Estonie

Conception, fabrication et livraison d'un échangeur thermique.

Design, manufacturing and delivery of a heat exchanger.

By Fouré Lagadec (Comoserv)



Airbus / Loire Atlantique

Études dans le cadre du remplacement d'un groupe froid sur un entrepôt logistique (fluide naturel et propre).

Studies for the replacement of a refrigeration unit in an organization warehouse (natural and clean fluid).

By Ekium



Neoline / Le Havre - Istanbul

Conception et réalisation clé en main de deux ensembles d'antidérives rétractables.

Turnkey design and construction of two sets of retractable anti-drives.

By Fouré Lagadec

TotalEnergies / Gonfreville-l'Orcher

Remplacement d'un four (préfabrication d'éléments en atelier et raccordement aux installations attenantes).

Replacement of a 28-meter oven (prefabrication of elements in the workshop and connection to adjacent facilities).

By **Fouré Lagadec (Comoserv)**



Geocycle Romania / Campulung (Roumanie)

Conception et installation des systèmes anti-incendie, de convoyage et de séchage de Combustibles Solides de Récupération.

Design and installation of fire-fighting, conveying and drying systems for solid recovered fuels.

By **Snef (Imsat)**

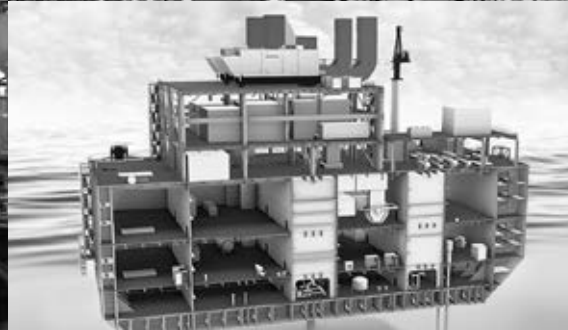

TotalEnergies / Gonfreville-l'Orcher

Remplacement de la turbine entraînant le compresseur centrifuge, par un moteur électrique de 4MW afin de diminuer la consommation de vapeur du site.

Replacement of the turbine driving the centrifugal compressor with a 4MW electric motor to reduce the site's steam consumption.

By **Fouré Lagadec**

TotalEnergies / Landivisiau

Solution de captage de CO₂ : étude de faisabilité.

CO₂ capture solution: feasibility study.

By **Ekium (Sofresid Engineering)**

ArcelorMittal - Projet DEKARB6 / Dunkerque

Décarbonation de la production d'acier par bio-carburant (à base de bois).

Decarbonization of steel production using a revolutionary biofuel (wood-based).

By **Snef**

Engie-DS Smith / Saint-Etienne du Rouvray

Maîtrise d'œuvre de conception et d'exécution pour l'installation de deux chaudières gaz et d'une chaufferie biomasse.

Design and implementation project management for the installation of two gas boilers and a biomass heating plant.

By **Ekium**

BHP / National - Australie

Maintenance prédictive : données et outils pour optimiser la planification de la maintenance.

Predictive maintenance: data and tools to optimize maintenance planning.

By iQanto



Olympique lyonnais / Lyon

Supervision GTB pour le complexe « OL Vallée Arena » : assistance, conseil et études.

BMS supervision for the "OL Vallée Arena" complex: assistance, advice and studies.

By iQanto



Compania de Apa Somes SA / Cluj (Roumanie)

Infrastructures hardware et software pour la mise en œuvre de l'ERP SAP-HANNA.

Hardware and software infrastructure for the SAP-HANNA ERP implementation.

By iQanto



Clubs de football / France

Modernisation de l'infrastructure par la transformation digitale Cloud : Migration, Création de datalake pour optimiser la performance, Innovation par la data.

Modernization of infrastructure through digital Cloud transformation: Migration, Creation of data lakes to optimize performance, Data-driven innovation.

By iQanto

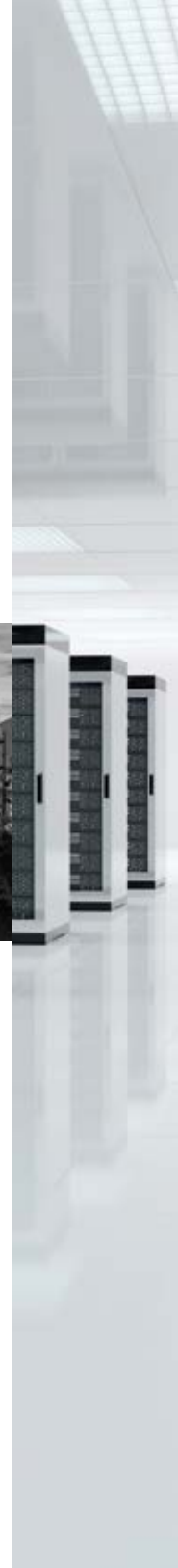

RÉFÉRENCES

Numérique *Digital*



▲
INCDTIM / Cluj (Roumanie)

Système informatique haute performance
pour Infrastructures Cloud.

High performance computing system for Cloud platform.

By iQanto

▲
Orano / La Hague

Conception de jumeaux numériques (modèles de prédiction
de corrosion d'équipements critiques pour la pérennisation
des installations nucléaires).

*Design of digital twins (corrosion prediction models for
equipment critical to the sustainability of nuclear facilities).*

By iQanto

RÉFÉRENCES

Numérique *Digital*



▲
Rottaprint / Apahida, Cluj (Roumanie)

Cybersécurité : renforcement des solutions de protection et de sécurité des données.

Cybersecurity: strengthening data protection and security solutions.

By iQanto



▲
Swisspor / Cluj and Ploiesti (Roumanie)

Déploiement d'une solution Dynamics 365© finance & opérations.

Deployment of Dynamics 365© finance solution & operations.

By iQanto

Bourbon / Monde

Maîtrise des émissions et de performance des navires :
mise en place d'un analyseur de réseau et d'outils de mesure
au sein de l'usine électrique du navire.

*Controlling ship emissions and performance: installation
of a network analyzer and measurement tools at the heart
of the ship's power plant.*

By iQanto



Quadrant Amroq Beverage (PEPSICO) / Bucharest

Développement du logiciel de qualité industrielle Cross Connect
pour la traçabilité de la production de palettes.

*Development of Cross Connect industrial quality software for pallet
production traceability.*

By iQanto



DS Smith / Zarnesti (Roumanie)

Système de gestion de l'énergie.

Energy management system.

By iQanto



Autoritea Electoralà Permanentà / Bucharest & Brasov (Roumanie)

Installation et configuration de
l'infrastructure HW & SW (DELL, Cisco,
Fortinet, VMware, RedHat) pour un nouveau
système d'information du registre électoral.

*Installation and configuration
of HW & SW Infrastructure (DELL, Cisco,
Fortinet, VMware, RedHat) for a new
Electoral Register's Information System.*

By iQanto

Decathlon / Passy

Mountain Store : conception et intégration d'une nouvelle supervision pour l'optimisation de la performance énergétique.

Mountain Store: design and integration of a new supervision system to optimize energy performance.

By iQanto



Université Bretagne Sud / Lorient

Rénovation énergétique et aménagement du campus.

Energy renovation and campus fit-out.

By Watt



Arcelor Mittal / Dunkerque

Valorisation de gaz de cokerie et de chaleur fatale, mise en place de variateurs sur moteurs, mise en conformité au décret BACS.

Valorization of coke oven gas and waste heat, installation of variators on motors, compliance with the BACS decree.

By Ekium

RÉFÉRENCES

Efficacité énergétique

Energetic efficiency

Ville de Marseille

Maintenance et maîtrise de la consommation énergétique de l'éclairage public (solution IoT, supervision et dashboard).

Maintenance and control of energy consumption of public lighting (IoT solution, supervision and dashboard).

By iQanto



La Française / Nanterre

Audit énergétique d'un actif immobilier, l'immeuble « Le Carillon ».

Energy audit of a real estate asset, the "Le Carillon" building.

By Watt

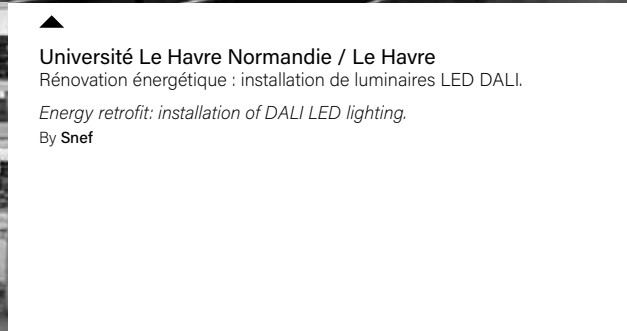
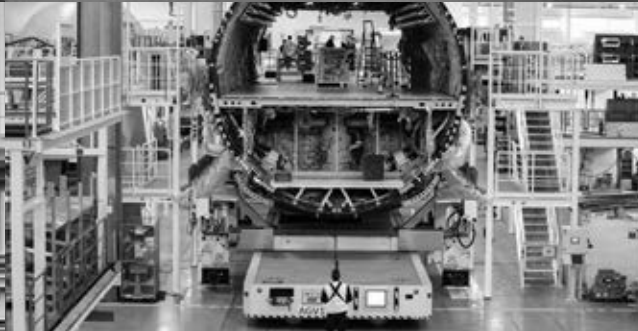

BSPP/ Île-de-France

Centre de formation et de soins de la brigade des sapeurs-pompiers de Paris : rénovation énergétique du bâtiment.

Paris fire department training and care center: building energy renovation.

By Snef



Airbus / Méaulte - Rochefort - Mérignac

Maintenance multitechnique (génie électrique et climatique, contrat de performance énergétique, protection incendie et SSI).

Multi-technical maintenance [electrical and HVAC engineering, energy performance contracting, fire protection and FSS (fire safety systems)].

By Snef



Université Le Havre Normandie / Le Havre

Rénovation énergétique : installation de luminaires LED DALI.

Energy retrofit: installation of DALI LED lighting.

By Snef



Airbus / Loire Atlantique

Substitution du système de refroidissement (technologie compatible avec la nouvelle réglementation) et installation de récupération de chaleur fatale.

Replacement of cooling systems (technology compatible with new regulations) and installation of waste heat recovery systems.

By Ekium



RÉFÉRENCES

Sécurité *Security*

Port of Vitória / Vitória (Brésil)

Système Vessel Traffic Monitoring and Information System, VTMISS pour le port de Vitória : maintenance du système d'aide à la navigation pour la supervision du trafic maritime, des infrastructures portuaires et services associés.

Vessel Traffic Monitoring and Information System, VTMISS for the Port of Vitória: maintenance of the navigation aid system for the supervision of maritime traffic, port infrastructure and associated services.

By Snef (Brésil)



EDF / France

Système de biométrie par empreinte veineuse.

Veinprint biometrics system.

By Snef (SPS)



FCC Construcción / Cluj - Bihor (Roumanie)

Réhabilitation des systèmes électriques de traction.

Rehabilitation of electrical traction systems.

By Snef (Imsat)



ANSSI / Rennes - La Courrouze

Dispositif de protection du nouveau bâtiment de l'Agence Nationale de la Sécurité des Systèmes d'Information (4 500m²).

Protection system for the new building of the National Information Systems Security Agency (4,500 m²).

By Snef





TotalEnergies / Le Havre

Systèmes de télécommunication (CCTV, ACS, VHF Radio & LAN) pour un Floating Storage and Regasification Unit (FSRU) : ingénierie, mise en service et formation.

Telecommunication systems (CCTV, ACS, VHF Radio & LAN) for a Floating Storage and Regasification Unit (FSRU): engineering, commissioning and training.

By **Ekium**



SID / Île de Porquerolles - Hyères

Vigie (hauteur 12 mètres) sur le site classé de l'île de Porquerolles : construction de la structure métallique et réalisation de locaux techniques modulaires coupe-feu.

Lookout (height 12 meters) on the classified site of the island of Porquerolles: construction of the metal structure and creation of modular fireproof technical rooms.

By **Watt**

Ville de Marseille

Marina olympique : courants forts et courants faibles, CVC, plomberie et sûreté (surveillance 24/7 du site lors des compétitions internationales de voile en juillet 2024).

Olympic Marina: high and low voltage, HVAC, plumbing and security (24/7 surveillance of the site during the international sailing competitions in July 2024).

By **Snef**



RÉFÉRENCES

Industrie 4.0

Industry 4.0



MW Romania / Dragasani (Roumanie)

Cellule robotisée pour le déchargement des disques de frein.

Robotic cell for unloading brake discs.

By iQanto (Mach)



FAN CURIER / Bucharest (Roumanie)

Amélioration du flux de traitement et de distribution des colis d'un entrepôt logistique de messagerie.

Improving the package processing and distribution flow of a parcel logistics warehouse.

By iQanto (Mach)



Dante International (EMAG) / Budapest (Hongrie)

Transfert et amélioration d'un système intralogistique d'entrepôt.

Transfer and improvement of warehouse intralogistic system.

By iQanto (Mach)



OTTER / Bucharest (Roumanie)

Déploiement d'une solution intralogistique : automatisation de la ligne de conditionnement de cartons de chaussures (de la réception au stockage).

Deployment of an intralogistic solution: automation of a shoe box packaging line (from reception to storage).

By iQanto (Mach)

Renault / Sandouville

Réduction des traitements chimiques de boues par la mise en place de laveurs secs.

Reduction of chemical sludge treatments by installing dry scrubbers.

By iQanto (Clid)



Mercedes-Benz Romania S.R.L / Voluntari (Roumanie)

Système intralogistique de traitement des commandes et gestion de conteneurs.

Intralogistic system for order processing and container management.

By iQanto (Mach)



Solarex Impex / Craiova (Roumanie)

Automatisation de lignes d'emballage.

Automation of packaging lines.

By iQanto (Mach)



Quadrant Amroq Beverage (PEPSICO) / Bucharest (Roumanie)

Ligne de manutention de deux cellules robotisées pour le transfert de produits sur palettes mixtes.

Handling line of two robotic cells for transferring products on mixed pallets.

By iQanto (Mach)



RÉFÉRENCES

\Défense *Defense*



▲
Naval Goup / Brest

Travaux de chaudronnerie, mécanique et peinture sur les quatre frégates de classe Aquitaine.

Boilermaking, mechanical and painting work on the four Aquitaine class frigates.

By **Fouré Lagadec**



▲
ArianeGroup / Brest

Bâtiment d'assemblage des parties hautes du nouveau missile balistique stratégique : mise en œuvre des systèmes de maintien des températures et de l'hygrométrie des cellules pyrotechniques, climatisation des locaux informatiques et d'extraction de gaz d'échappement.

Assembly building for the upper parts of the new strategic ballistic missile: implementation of temperature and humidity maintenance systems for pyrotechnic cells, air-conditioning of computer rooms and exhaust gas extraction.

By **Snef**



CEA / Toulon

Bâtiment de traitement des effluents des sous-marins nucléaires d'attaque sur la base navale de Toulon : études et réalisation du lot courants faibles.

Effluent treatment building from nuclear attack submarines on the Toulon naval base: studies and implementation of the low-voltage package.

By **Snef (SPS)**



Naval Goup / Cherbourg

Emménagement de plusieurs zones du SNA : études de coordination de l'ensemble de l'interface avec chaufferie nucléaire (programme Barracuda).

Fitting out of several areas of the SNA: coordination studies for the entire interface with the nuclear boiler room (Barracuda program).

By **Ekium**



Eurenco / Bergerac

Études et consultation dans le cadre de la relocalisation et l'augmentation de la capacité de production de poudres propulsives pour l'artillerie gros calibre.

Studies and consultation for the relocation and increase in production capacity of propellant powders for large-caliber artillery.

By **Ekium**

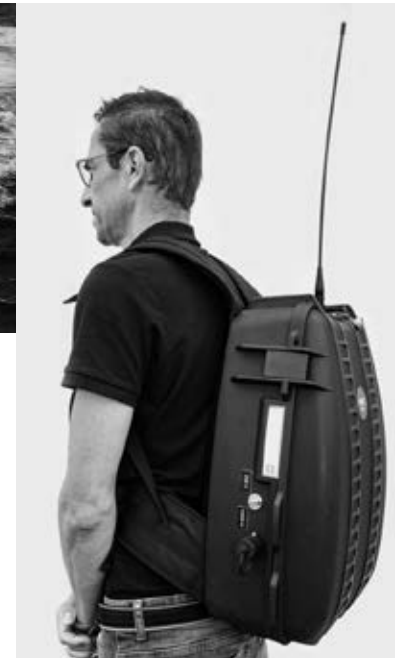

ANFSI / France

Intégration de systèmes radio destinés au Peloton de Gendarmerie de Haute Montagne, et aux forces d'intervention GIGN, RAID et BRI.

Integration of radio systems intended for the High Mountain Gendarmerie Platoon, and the GIGN, RAID and BRI intervention forces.

By **Snef**

RÉFÉRENCES

Santé Health



▲ Nemera / La Verpillière (Isère)

Maintenance des installations électriques (CFO/HT) et CVC (salles blanches / confort), et optimisation énergétique.

Maintenance of electrical installations (HC/HV) and HVAC (clean rooms/comfort), and energy optimization.

By Snef



▲ Sanofi / Marcy-l'Étoile

Contrat de maintenance industrielle multitechnique.

Multi-technical industrial maintenance contract.

By Snef

◀ SPV Cancérologie / Abidjan - Bingerville (Côte d'Ivoire)

Construction d'un centre de radiologie et d'oncologie médicale.

Construction of a radiology and medical oncology center.

By Snef (Afrique)



▲ Novartis / Palafolls - Barcelona (Catalonia)

Maitrise d'œuvre d'exécution de l'extension de l'usine existante avec deux nouvelles lignes de production d'antibiotiques stériles.

Project management for the extension of the existing plant with two new sterile antibiotics production lines.

By Ekium (Espagne)





Bausch & Lomb / Aubenas

Réalisation des lots courants forts et courants faibles dans le cadre de l'augmentation des capacités de production des process multidoses et unidoses.

Power & lighting and communications work packages to increase production capacity for multi-dose and single-dose processes.

By **Snef**



GlaxoSmithKline / Belgique

Rénovation du système de distribution d'eau purifiée sur site : ingénierie, approvisionnement et gestion de la construction.

Renovation of the on-site purified water distribution system: engineering, procurement and construction management.

By **Ekium**

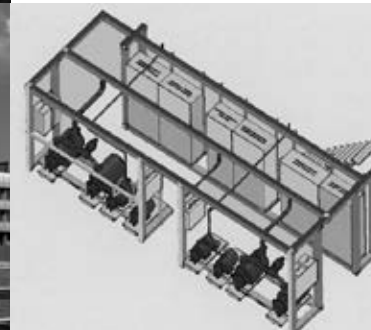

Sanofi-Aventis / Montpellier

Études de détail relatives au réaménagement des zones laboratoire, animalerie et bureaux.

Detailed studies for the redevelopment of laboratory, animal care and office areas.

By **Ekium**

Radiall / France

Solutions de conception et de simulation de Produits SOLIDWORKS, Visiativ PLM.

SOLIDWORKS product design and simulation Solutions, Visiativ PLM.

By Visiativ

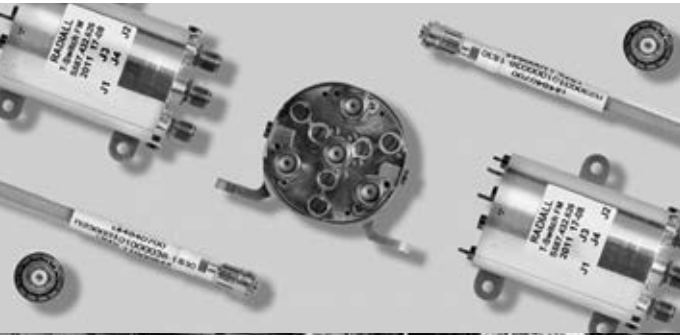

Orano / France

Solution conception, simulation de produits et travail collaboratif CATIA, SIMULIA, 3DEXPERIENCE, SOLIDWORKS, Visiativ myCADService et myCADtools.

CATIA, SIMULIA, 3DEXPERIENCE, SOLIDWORKS, Visiativ myCADService and myCADtools design, product simulation and collaborative work solutions.

By Visiativ



Ragni / France

Conception de produits 3D SOLIDWORKS, gestion de données techniques, Visiativ CPQ, Visiativ Service Client.

SOLIDWORKS 3D product design solution, Visiativ Customer Service.

By Visiativ

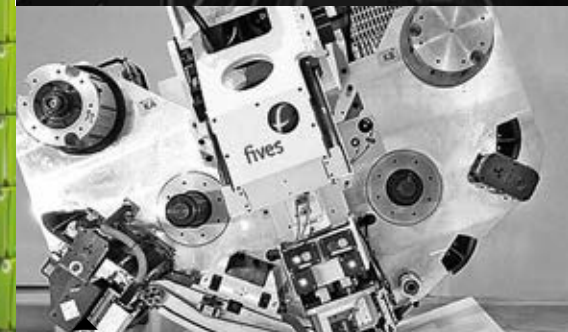

Fives / France

Solution de conception de produits 3D SOLIDWORKS, Visiativ Service Clients.

SOLIDWORKS 3D product design solution, Visiativ Customer Service.

By Visiativ

RÉFÉRENCES

\Cycle de vie du produit

Product life management

Aldes / France

Solution de conception, de simulation et de travail collaboratif 3DEXPERIENCE, Visiativ PIM.

3DEXPERIENCE design, simulation and collaborative work solution Visiativ PIM.

By Visiativ



Reel / France

Conception de produits 3D SOLIDWORKS, solutions Visiativ Intranet et partage documentaire.

SOLIDWORKS 3D product design, Visiativ Intranet and document sharing solutions.

By Visiativ

Mecalac / France

Solutions de conception et de simulation de produits 3D SOLIDWORKS, Visiativ Service Client, Visiativ Chatbot et Visiativ Ventes & Marketing.

SOLIDWORKS 3D Product Design and Simulation Solutions, Visiativ Customer Service, Visiativ Chatbot and Visiativ Sales & Marketing.

By Visiativ

Fermob / France

Solutions de conception et de simulation SOLIDWORKS, Visiativ Services Clients, Visiativ PIM, Visiativ Extranet B2B.

SOLIDWORKS design and simulation Solutions, Visiativ Customer Services, Visiativ PIM, Visiativ B2B Extranet.

By Visiativ



Hutchinson / France

Solution de conception, de simulation et de travail collaboratif 3DEXPERIENCE.

3DEXPERIENCE design, simulation and collaborative work solution.

By Visiativ



SNEF



FOURÉ
LAGADEC



IQANTO



Siège social

2b, Boulevard Euroméditerranée, quai d'Arenc
13002 Marseille
+33 4 91 61 58 00 / +33 4 91 61 58 13
www.groupesnef.fr

